

# ARBORTECH™

## AS200X BRICK & MORTAR SAW

ALL.FG.200240.40

ALL.FG.200240.60

ALL.FG.200110.40

## OWNER'S INSTRUCTION MANUAL



UK  
CA



*Double Insulation used throughout, no provision for earthing.*



Points de collecte sur [www.quefairede mesdechets.fr](http://www.quefairede mesdechets.fr)  
Privilégiez la réparation ou le don de votre appareil !



Raccolta differenziata.  
Verifica le disposizioni  
del tuo Comune

[www.arbortechtools.com](http://www.arbortechtools.com)



ITEM	DESCRIPTION	ITEM	DESCRIPTION
1	(EN) Rear handle (CZ) Zadní rukojeť (DK) Bagerste håndtag (DE) Hinterer Griff (ES) Asa trasera (FR) Poignée arrière (IT) Maniglia posteriore (NL) Achterhandgreep (PO) Uchwyt tylny (SI) Zadnji ročaj	6	(EN) Leaver- blade locking (CZ) Leaver-zamykání čepele (DK) Låsning af blade (DE) Leaver-Blade-Verriegelung (ES) Bloqueo de hoja de salida (FR) Verrouillage de la lame sortante (IT) Bloccaggio della lama a sinistra (NL) Bladvergrendeling (PO) Blokada ostrza (SI) Zaklepanje lopatice
2	(EN) Trigger switch (CZ) Spouštěcí spínač (DK) Udløserkontakt (DE) Auslöseschalter (ES) interruptor de gatillo (FR) Interrupteur à gâchette (IT) Interruttore a grilletto (NL) Trigger-schakelaar (PO) Przelącznik spustowy (SI) Sprožilno stikalo	7	(EN) Vacuum Bracket (CZ) Vakuový držák (DK) Vakuum beslag (DE) Vakuumhalterung (ES) Soporte de vacío (FR) Support de vide (IT) Staffa sottovuoto (NL) Vacuüm beugel (PO) Wspornik próżniowy (SI) Vakuumski nosilec
3	(EN) Lock-off lever (CZ) Uzamykací páka (DK) Låsehåndtag (DE) Sperrhebel (ES) Palanca de bloqueo (FR) Levier de verrouillage (IT) Leva di blocco (NL) Vergrendelingshendel (PO) Dźwignia blokady (SI) Vzvod za zaklepanje	8	(EN) Handle Locking Button (CZ) Tlačítko zamykání rukojeti (DK) Håndtagsslåseknap (DE) Griffverriegelungsknopf (ES) Botón de bloqueo del mango (FR) Bouton de verrouillage de la poignée (IT) Pulsante di blocco della maniglia (NL) Handvat vergrendelingsknop (PO) Przycisk blokady uchwytu (SI) Gumb za zaklepanje ročaja
4	(EN) Lock on button (CZ) Tlačítko zámku (DK) Lås på knap (DE) Sperrknopf (ES) Botón de bloqueo (FR) Verrouiller le bouton (IT) Pulsante di blocco (NL) Vergrendel op knop (PO) Zablokuj przycisk (SI) Gumb za zaklepanje	9	(EN) Dust Boot (CZ) Prachová bota (DK) Støvstøvle (DE) Staubmanschette (ES) Bota antipolvo (FR) Bouton de verrouillage de la poignée (IT) Stivale antipolvere (NL) Stoflaars (PO) Pyłowy but (SI) Zaščitni škorenj
5	(EN) Top Handle (CZ) Horní rukojeť (DK) Øverste håndtag (DE) Griff oben (ES) Asa superior (FR) Poignée supérieure (IT) Manico superiore (NL) Bovenste handgreep (PO) Górny uchwyt (SI) Zgornji ročaj	10	(EN) GP Blades (CZ) Čepele GP (DK) GP klinger (DE) GP-Klingen (ES) Cuchillas GP (FR) Lames GP (IT) Lame GP (NL) GP-bladen (PO) Ostrza GP (SI) GP rezila

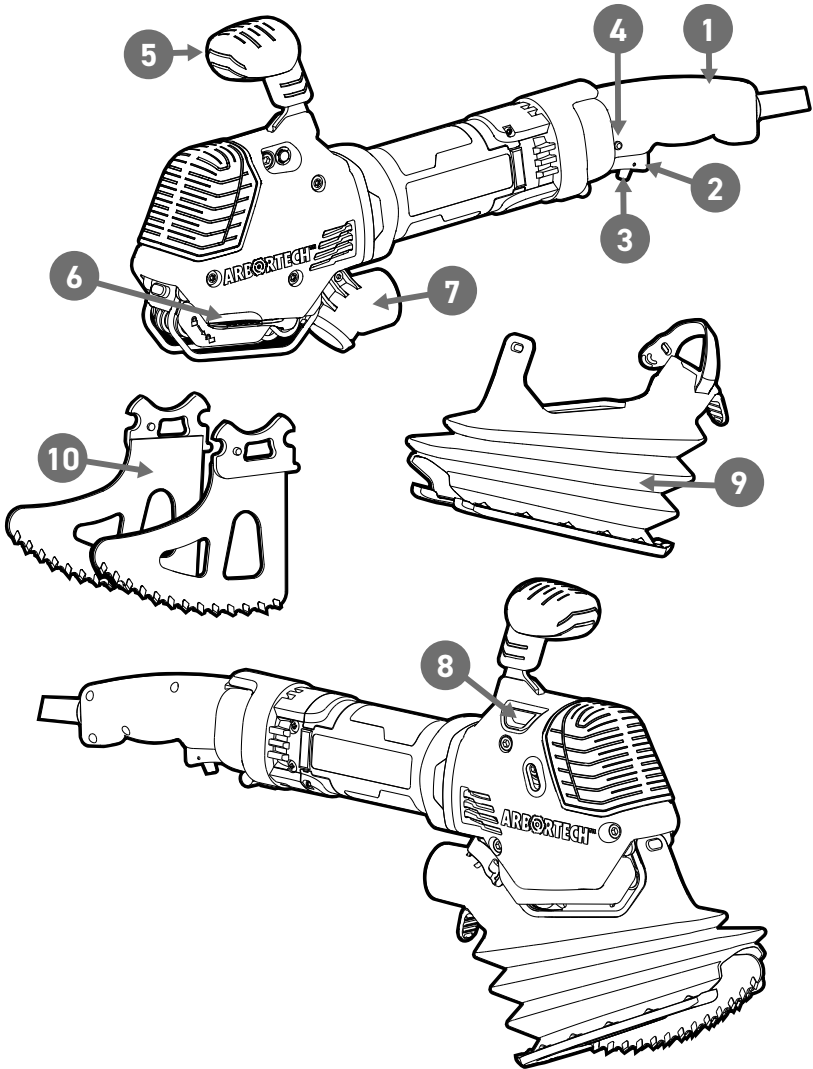

i

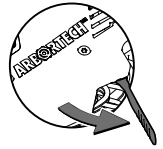
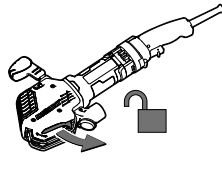
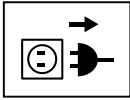

ii

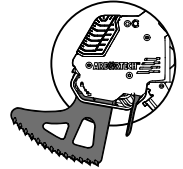
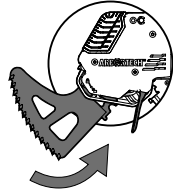
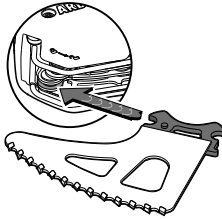
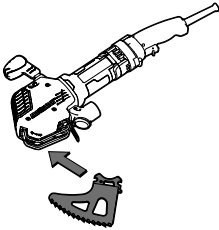

iii

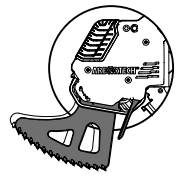
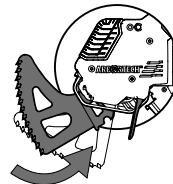
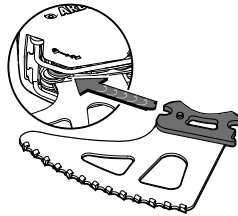
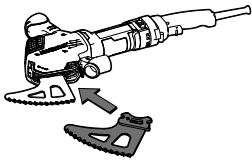

iv

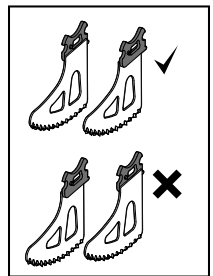
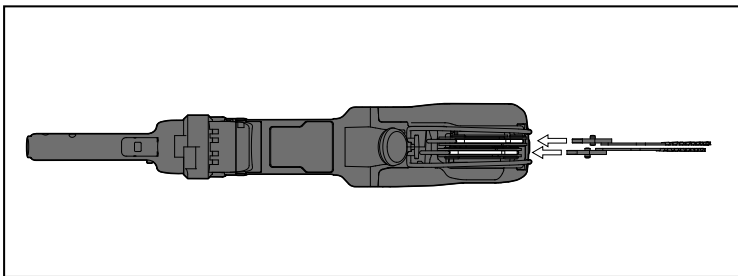
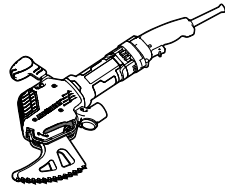
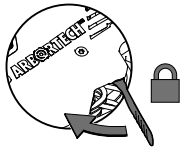

v

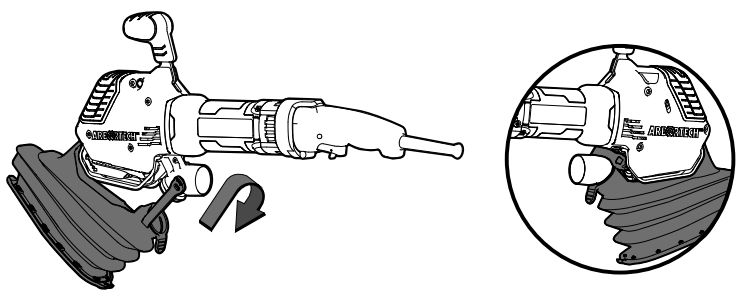
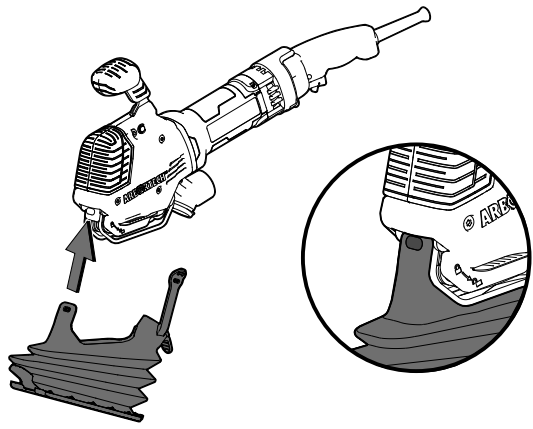

vi

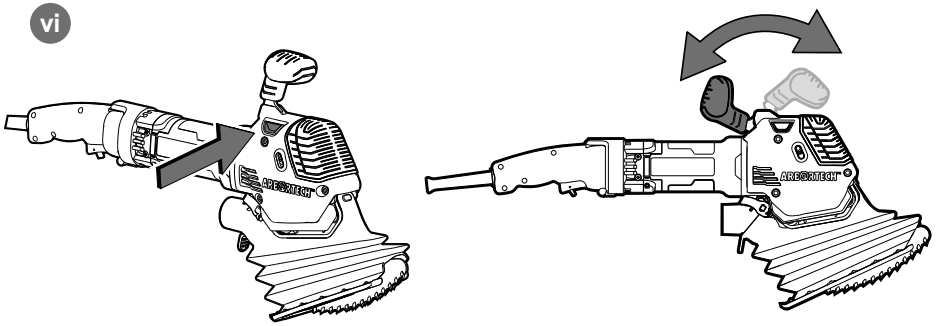

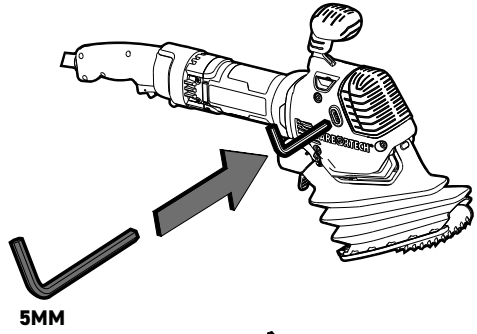

## 1. INTRODUCTION

The Arbortech AS200X Brick & Mortar Saw is designed and manufactured in Australia, using only the highest quality components and manufacturing processes.

The unique patented orbital cutting action of two reciprocating blades, allows cutting of brick, mortar and masonry faster than traditional reciprocating saws.

This cutting action also produces minimal amounts of airborne dust, offering a safe and controllable operation, with the ability to cut to a depth of 120 mm (4 3/4"), cut square corners and make variable width cuts. The AS200X is ideally suited to a variety of tasks including:

- removal of mortar for tuck pointing of brick walls.
- removal of single bricks from walls.
- cutting of bricks without damage to adjacent areas or "blow-out" stitching, keying or toothing of brick walls "chasing" cuts for conduits and similar items into walls.
- cutting holes in walls or other surfaces.
- finishing corner cuts in walls.

The tool can be fitted with a range of blades to best suit different applications.

Definitions: Safety Guidelines

The definitions below describe the level of severity for each signal word. Please read the manual and pay attention to these symbols.

 **DANGER:** Indicates an imminently hazardous situation which, if not avoided, **will** result in **death or serious injury**.

 **WARNING:** Indicates a potentially hazardous situation which, if not avoided, **could** result in **death or serious injury**.

 **CAUTION:** Indicates a potentially hazardous situation which, if not avoided, **may** result in **minor or moderate injury**.

**CAUTION:** Used without the safety alert symbol indicates a potentially hazardous situation which, if not avoided, **may** result in **property damage**.

 Denotes risk of electric shock.

## 2. GENERAL POWER TOOL SAFETY WARNINGS

 **WARNING** Read all safety warnings, instructions, illustrations and specifications provided with this power tool. Failure to follow all instructions listed below may result in electric shock, fire and/or serious injury.

Save all warnings and instructions for future reference.

The term "power tool" in the warnings refers to your mains-operated (corded) power tool.

### 1) Work area safety

- a) **Keep work area clean and well lit.** Cluttered and dark areas invite accidents.
- b) Do not operate power tools in explosive atmospheres, such as in the presence of flammable liquids, gases or dust. Power tools create sparks which may ignite the dust or fumes.
- c) Keep children and bystanders away while operating a power tool. Distractions can cause you to lose control.

### 2) Electrical safety

- a) Power tool plugs must match the outlet. Never modify the plug in any way. Do not use any adapter plugs with earthed (grounded) power tools. Unmodified plugs and matching outlets will reduce risk of electric shock.
- b) Avoid body contact with earthed or grounded surfaces such as pipes, radiators, ranges and refrigerators. There is an increased risk of electric shock if your body is earthed or grounded.
- c) **Do not expose power tools to rain or wet conditions.** Water entering a power tool will increase the risk of electric shock.
- d) Do not abuse the cord. Never use the cord for carrying, pulling or unplugging the power tool.  
**Keep cord away from heat, oil, sharp edges or moving parts.** Damaged or entangled cords increase the risk of electric shock.
- e) When operating a power tool outdoors, use an extension cord suitable for outdoor use. Use of a cord suitable for outdoor use reduces the risk of electric shock.
- f) If operating a power tool in a damp location is unavoidable, use a residual current device (RCD) protected supply. Use of an RCD reduces the risk of electric shock.

### 3) Personal safety

- a) Stay alert, watch what you are doing and use common sense when operating a power tool. Do not use a power tool while you are tired or under the influence of drugs, alcohol or medication. A moment of inattention while operating power tools may result in serious personal injury.
- b) **Use personal protective equipment. Always wear eye protection.** Protective equipment such as a dust mask, non-skid safety shoes, hard hat or hearing protection used for appropriate conditions will reduce personal injuries.
- c) Prevent unintentional starting. Ensure the switch is in the off-position before connecting to power source and or battery pack, picking up or carrying the tool. Carrying power tools with your finger on the switch or energising power tools that have the switch on invites accidents.
- d) **Remove any adjusting key or wrench before turning the power tool on.** A wrench or a key left attached to a rotating part of the power tool may result in personal injury.
- e) **Do not overreach. Keep proper footing and**

**balance at all times.** This enables better control of the power tool in unexpected situations.

- f) Dress properly. Do not wear loose clothing or jewellery. Keep your hair, clothing and gloves away from moving parts. Loose clothes, jewellery or long hair can be caught in moving parts.
- g) If devices are provided for the connection of dust extraction and collection facilities, ensure these are connected and properly used. Use of these devices can reduce dust-related hazards.
- h) Do not let familiarity gained from frequent use of tools allow you to become complacent and ignore tool safety. A careless action can cause severe injuries within a fraction of a second.

#### 4) Power tool use and care

- a) **Do not force the power tool. Use the correct power tool for your application.** The correct power tool will do the job better and safer at the rate for which it was designed.
- b) **Do not use the power tool if the switch does not turn it on and off.** Any power tool that cannot be controlled with the switch is dangerous and must be repaired.
- c) Disconnect the plug from the power source and/ or the battery pack from the power tool before making any adjustments, changing accessories, or storing power tools. Such preventive safety measures reduce the risk of starting the power tool accidentally.
- d) Store idle power tools out of the reach of children and do not allow persons unfamiliar with the power tool or these instructions to operate the power tool. Power tools are dangerous in the hands of untrained users.
- e) Maintain power tools and accessories. Check for misalignment or binding of moving parts, breakage of parts and any other condition that may affect the power tools operation. If damaged, have the power tool repaired before use. Many accidents are caused by poorly maintained power tools.
- f) **Keep cutting tools sharp and clean.** Properly maintained cutting tools with sharp cutting edges are less likely to bind and are easier to control.
- g) Use the power tool, accessories and tool bits etc. in accordance with these instructions, taking into account the working conditions and the work to be performed. Use of the power tool for operations different from those intended could result in a hazardous situation.
- h) **Keep handles and grasping surfaces dry, clean and free from oil and grease.** Slippery handles and grasping surfaces do not allow for safe handling and control of the tool in unexpected situations.

#### 5) Service

- a) Have your power tool serviced by a qualified repair person using only identical replacement parts. This will ensure that the safety of the power tool is maintained.

#### 6) Safety instructions for reciprocating saws

- a) Hold the power tool by insulated gripping surfaces, when performing an operation where the cutting accessory may contact hidden wiring or its own cord. Cutting accessory contacting a "live" wire may make exposed metal parts of the power tool "live" and could give the operator an electric shock.
- b) **Use clamps or another practical way to secure and support the workpiece to a stable platform.** Holding the workpiece by hand or against your body leaves it unstable and may lead to loss of control.
- c) Do not operate the tool with any attachment other than those recommended in this instruction manual.
- d) Only use the tool with the correct voltage, as specified in the tool label.
- e) **Never start a tool under load.** Start the tool before engaging the work piece.
- f) Never start or operate the tool with fingers or other objects through the holes in the blades.
- g) **Use care when handling blades during and after use.** The blades and some areas of the tool become hot in use.
- h) Always ensure that before cutting there are no hazards such as electrical wiring, pipes or insulation in the area to be cut.
- i) **Allow for resting periods** to ease the effect of the vibration of the tool. Use work gloves to minimise vibration effect on the body.
- j) Ensure the dust extraction equipment is connected and properly used.
- k) The use of any accessory or attachment other than those recommended in this instruction manual may present a risk of personal injury.
- l) **Do not force the tool.** It is designed to operate with moderate effort. Overheating of the drive system and motor can occur if the tool is overloaded.
- m) Always operate the tool holding it with both hands.

<p><b>SYMBOLS</b> The following symbols are used in this manual and marking of this tool</p>	
	Class 2 Construction (Double Insulation used throughout, no provision for earthing.)
	Read instruction manual
	Wear hearing protection
	Wear eye protection
	Wear breathing protection
	Wear gloves
VAC	volts alternating current
A	amperes



Hz	hertz
W	watt
N <sub>0</sub>	no load speed
/min	Reciprocations per minute
dB	decibels
mm	millimetres

### XL General Purpose Blades

Cutting depth up to 170mm (6 3/4") without overcutting.



### Tuckpointing Blades

Used for removing the mortar between bricks in restoration work. Max. cutting Depth 35mm (1 3/8")

## 3. FUNCTIONAL DESCRIPTION

### 1) AS200X tool description

The AS200X is a double bladed reciprocating saw designed to cut rigid materials such as mortar, clay fired bricks, plasterboard and fibreboard. The AS200X uses a variety of blades to suit the material being cut. Blades can be changed, as shown on the diagrams at (i) to (iv) , to suit the required depth or length of cut.

The tool is supplied with a dust boot which can easily be attached by the user following the instruction diagram (v).

The blades are driven via a belt drive designed to allow some slip in case of the blades jamming. **If excessive belt slipping occurs, re-tension the belt as shown on the diagrams (vii).**

The top and rear handle are designed for comfort when used in a variety of cutting orientations. For better handling in various cutting applications the top handle can be repositioned as shown on the diagram (vi).

### 2) Blade description

The AS200X uses a variety of blades to cut different materials and different profiles.

**General Purpose blades** use Tungsten Carbide teeth and are suited for working general masonry. General Purpose blades are designed to cut to a depth of 110mm (4 3/8").



**Plunge blades** use Tungsten Carbide teeth and have a maximum cutting depth of 120mm (4 3/4").



**Switch Box Blades** use Tungsten Carbide teeth and have a maximum cutting depth of 120mm (4 3/4"). Suitable for installing small electrical switch boxes into plaster, brick/ masonry walls.



**Heritage Blades** Ideal for mortar removal on thin joints and heritage restoration and have a maximum cutting depth of 75mm (3").



**Head joint Blades** Ideal for mortar removal on vertical joints and have a maximum cutting depth of 75mm (3").



## 4. OPERATION

### 1) Setup

**WARNING:** It is recommended that the tool always be powered via a residual current device with a rated residual current of 30mA or less.

The AS200X is supplied in a case with blades and the dust boot detached from the tool. Mount the blades and the dust boot before using the tool following the instruction diagrams. Make sure the blades are locked in before switching the tool on.

**NOTE: Always use matched pairs of blades. Never mix used blades with new blades**

**CAUTION:** Do not operate the tool if the blades are loose. Operation with loose blades will severely damage the blade mount requiring repair.

### 2) Dust extraction

The AS200X should be fitted with a Dust Boot as shown in diagram (v), and used with a dust extraction vacuum. The Dust Boot significantly reduces airborne dust exposure to the user and bystanders. The Dust Boot can be fitted and removed from the AS200X without tools, and with the blades mounted. See the instruction diagrams how to fit the Dust Boot.

The Vacuum Bracket (Item 7) on the underside of the AS200X is designed to accommodate standard dust extraction vacuums including a 35mm (1 3/8") diameter tapered vacuum and a 38mm (1 1/2") diameter vacuum fitting. Use an appropriate dust extraction system or vacuum intended for masonry dust.

**NOTE:** Failure to use the Dust Boot when cutting masonry materials will cause excessive wear of electrical components. Damage caused by dust will lead to premature failure of the motor, which will affect the warranty.

**CAUTION:** Verify that the vacuum machine being used has a filter system appropriate for the material being cut. Incorrect filtration can result in inadequate dust control and also possible damage to the vacuum machine.

### 3) SPECIFICATIONS

ITEM	SPECIFICATION
Cutting depth/width	120 mm (4 3/4")/7.2 mm (9/32"), depending on blade
Weight, with cutting blades	4.3 kg (9.5 lb)
Dimensions without blades	610 mm (24") L 75 mm (3") W 342 mm (13.5") H
No load speed $N_0$	5100 rpm
Power	1500 W
Dust extraction vacuum hose interface	Suits vacuum hose with 35mm diameter internal taper fitting, or 38mm diameter external taper fitting.
Electrical rating, nominal	ALL FG.200240.40, 230V~, 50 Hz; ALL FG.200240.60, 230V~, 50 Hz ALL FG.200110.40, 110V~, 50 Hz
A- Weighted sound pressure level $L_{pA}$	92.6 dB(A)
Uncertainty $K_{pA}$	5 dB(A)
A- Weighted sound power level $L_{WA}$	100.6 dB(A)
Uncertainty $L_{WA}$	5 dB(A)
Vibration emissions GP Blade ( $k=1.5$ )	5.2 m/s <sup>2</sup>
Vibration emissions Plunge Blade ( $k=1.5$ )	5.1 m/s <sup>2</sup>
Vibration emissions Head Joint Blade ( $k=1.5$ )	5.5 m/s <sup>2</sup>

### 4) Operation

**CAUTION:** During operation the AS200X may cause hand-arm vibration, which can result in fatigue or discomfort after long periods of continuous use. Vibration will increase with the hardness of material. Wearing gloves will also reduce hand-arm vibration.

Do not operate the tool if discomfort is experienced and ensure that sufficient rest periods are taken during cutting. For further information, contact the manufacturer.

Before attempting to operate the tool, please ensure that the safety section of this manual has been consulted.

Apply protective hearing, breathing, eyes and body protection as appropriate.

With the blades secured and the tool switch OFF, plug the tool into the power socket.

**CAUTION:** Do not block the cooling intake vents or ingest dust or debris at the rear of the motor as this may cause the motor to overheat. If working in dusty conditions, it is recommended that the vents be regularly cleaned with an air blast. (See Fig. 1).

Hold the tool by both the top handle and the motor housing.

To start the cut, hold the tool firmly in your hands and

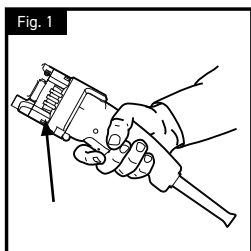

turn on the power then apply the middle of the blade cutting edge to the work, keeping in mind that the direction of cut is towards the rear of the blades.

While cutting, move the tool and blade in a slow "sawing" motion, which improves the cut rate, reduces concentrated heat build-up and evens the wear on the blades. (See Fig.2 & 3)

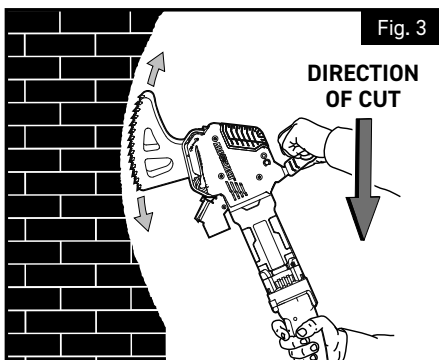
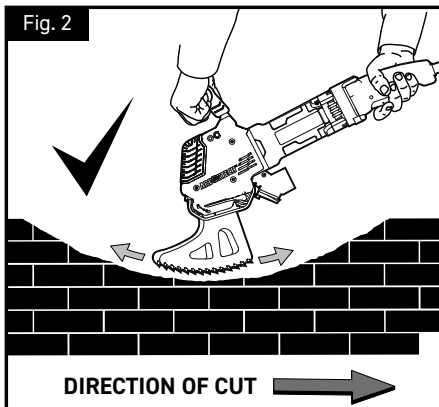

**CAUTION:** Do not allow the forward or rear end of the blades to hammer onto hard surfaces (shown in Figure 4, 5 & 7) as this will damage the blades and tool. If unintentional hammering occurs, stop the tool or withdraw it from the cut immediately.

When using any of the blade types, avoid hammering of the ends of the blades into the ends of the cut by using a slow rocking and sweeping motion. For best performance try to ensure that the teeth are the only part of the blade in contact with the workpiece.

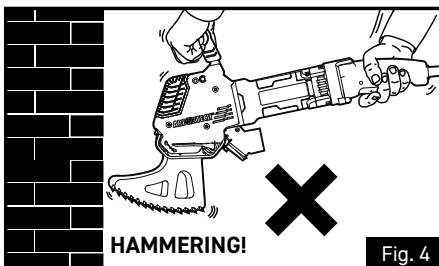

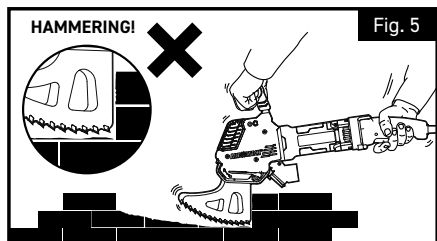

**CAUTION:** Take care when setting the tool down to avoid chipping the tungsten carbide teeth.

When using the Plunge blades, the cut should have enough clearance on each end (shown in Figure 6), to ensure that no hammering of the blade ends occurs (as shown in Figure 7).

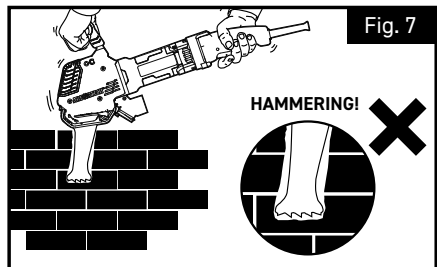
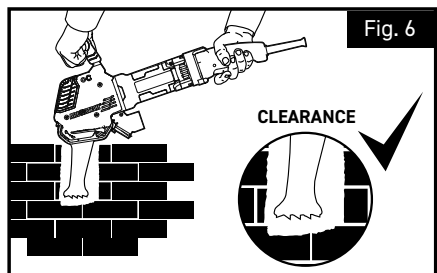

## 5. MAINTENANCE

**WARNING:** To reduce the risk of serious personal injury, turn the tool off and disconnect tool from the power source before making any adjustments or removing/installing attachments or accessories.

Before reconnecting the tool, depress and release the trigger switch to ensure that the tool is turned off.

To assure product SAFETY and RELIABILITY, repairs, maintenance and adjustment (including brush inspection and replacement) should be performed by an ARBORTECH authorised service centre. Always use identical replacement parts.

### 1) Motor

#### Cleaning

**CAUTION:** Blow dust and grit out of the motor and switch actuator using clean, dry compressed air regularly. Dust and grit particles often accumulate on

interior surfaces and can cause premature failure. Failure to regularly cleaning the AS200X will affect the tools warranty.

**CAUTION:** Always wear safety glasses when using or cleaning this tool. Never use solvents or other harsh chemicals for cleaning the non-metallic parts of the tool. Use compressed air and a clean, dry cloth only.

### Accessories

To reduce the risk of injury, only ARBORTECH accessories should be used with this product. Recommended accessories for use with your tool are available from your local dealer or authorised service centre.

### Repairs

If the power cord of this power tool is damaged, replacement is necessary. Replacement must be done by the manufacturer or an authorised service centre to avoid a safety hazard.

If you need any assistance in locating any accessory, or general tool query please contact ARBORTECH. [www.arbortechtools.com](http://www.arbortechtools.com)

### Brushes

The AS200X is fitted with auto-cut off brushes. When the brushes are worn below minimum length, they stop tool operation reducing internal motor damage. Contact your local dealer or authorised service centre for brush replacement.

## 2) Belt drive

**CAUTION:** The belt tension should be checked if frequent belt slip occurs during use. Continuing to operate the tool with a loose belt may result in poor functionality or damage to the pulleys. Replacement is required if the belt cannot be sufficiently tensioned to prevent slipping.

If tensioning is required, insert 5mm Allen key through the slot on the right hand plastic housing and loosen up the socket screw (one turn only), then pull it upward to increase the tension and then tighten up at the new position (see the instruction diagrams). If frequent belt slipping continues, belt replacement is required.

To replace the belt, contact your ARBORTECH authorised service centre.

## 3) Blades and teeth

With use, the blades will become dull and the cutting performance will decrease. Occasionally, if very hard materials are cut, or the teeth impact a hard surface at an odd angle, teeth may become chipped or broken. The blades can still be used, but cutting performance will be reduced.

If "blueing" of the blade periphery occurs, the blades are running too hot. This occurs when the blades become worn, too much force is applied or the material is too hard.

**NOTE:** Using sharp blades will improve the performance and longevity of the tool.

## 6. WARRANTY AND SERVICE

For warranty repair, inspection, service and spare parts,

please contact your place of purchase, or  
Contact us directly at: ARBORTECH PTY LTD  
67 WESTCHESTER ROAD, MALAGA, PERTH  
WESTERN AUSTRALIA • 6090  
T: +61 (0) 8 3249 1944  
Fax: 08 9249 2936  
www.arbortechtools.com  
E: arbortech@arbortech.com.au



### ***UK- Declaration of Conformity***

Arbortech declares that the product described in this manual under "Technical Specifications" is manufactured in compliance with IEC62841 standardised documents and following UK regulations:

Supply of Machinery (Safety) Regulations 2008 -  
Electromagnetic Compatibility Regulations 2016 -The  
Restriction of the Use of Certain Hazardous  
Substances in Electrical and Electronic Equipment  
Regulations 2012

Technical file at: Arbortech Ltd, 67 Westchester Road,  
Malaga, WA 6090, Australia

---

Sven Blinks  
Chief Executive Officer  
Arbortech Pty Ltd

### ***EC - Declaration of Conformity***

Arbortech declares that the product described in this manual under "Technical Specifications" is manufactured in compliance with IEC62841 standardised documents and in conformity with Machinery Directives: 2006/42/EC; 2014/30/EU; 2011/65/EU.

Technical file at: Arbortech PTY LTD | 67 Westchester  
Road, Malaga, WA 6090

---

Sven Blinks  
Chief Executive Officer  
Arbortech Pty Ltd

### ***Disposal***

The machine, accessories and packaging should be sorted for environmental-friendly recycling. Only for EC countries: Do not dispose of power tools into household waste! According the European Directive 2012/19/EU for Waste Electrical and Electronic Equipment and its implementation into national law, power tools that are no longer usable must be collected separately and disposed of in an environmentally correct manner.

## 1. ÚVOD

Pila Arbortech AS200X Brick & Mortar Saw je navržena a vyrobena v Austrálii za použití pouze těch nejvyšších kvalitních komponent a výrobních procesů.

Jedinečné patentované orbitální řezání dvou vratných kotoučů umožňuje řezání cihel, malty a zdiva rychleji než tradiční vratné pily.

Toto řezání také produkuje minimální množství polétavého prachu a nabízí bezpečný a kontrolovatelný provoz se schopností řezat do hloubky 120 mm (4 3/4"), řezat čtvercové rohy a provádět řezy s proměnnou šířkou. AS200X se ideálně hodí pro různé úkoly, včetně:

- odstranění malty pro lepení cihelných zdí.
- odstranění jednotlivých cihel ze stěn.
- řezání cihel bez poškození přilehlých oblastí nebo „vyfukování“ stěhů, klínování nebo ozubení cihelných zdí „propichování“ zářezů pro vedení a podobné předměty do zdí.
- řezání otvorů do stěn nebo jiných povrchů.
- dokončování rohových řezů ve stěnách.

Nástroj lze vybavit řadou čepelí, které nejlépe vyhovují různým aplikacím.

### Definice: Bezpečnostní pokyny

Níže uvedené definice popisují úroveň závažnosti pro každé signální slovo. Přečtěte si prosím návod a věnujte pozornost těmto symbolům.

**⚠ NEBEZPEČÍ:** Označuje bezprostředně nebezpečnou situaci, která, pokud se jí nevyhnete, bude mít za následek smrt nebo vážné zranění.

**⚠ VAROVÁNÍ:** Označuje potenciálně nebezpečnou situaci, která, pokud se jí nevyhnete, může mít za následek smrt nebo vážné zranění.

**⚠ POZOR:** Označuje potenciálně nebezpečnou situaci, která, pokud se jí nevyhnete, může mít za následek lehké nebo středně těžké zranění.

**POZOR:** Používá se bez bezpečnostního výstražného symbolu, který označuje potenciálně nebezpečnou situaci, která, pokud se jí nevyhnete, může vést k poškození majetku.

**⚠** Označuje nebezpečí úrazu elektrickým proudem.

## 2. VŠEOBECNÁ BEZPEČNOSTNÍ UPOZORNĚNÍ PRO ELEKTRICKÉ NÁŘADÍ

**⚠ VAROVÁNÍ** Přečtěte si všechna bezpečnostní varování, pokyny, ilustrace a specifikace dodávané s tímto elektrickým nářadím. Nedodržení všech níže uvedených pokynů může mít za následek úraz elektrickým proudem, požár a/nebo vážné zranění.

Uschovejte všechna varování a pokyny pro budoucí použití.

Termín "elektrické nářadí" ve varováních se vztahuje na vaše elektrické nářadí napájené ze sítě (s napájecím kabelem).

## 1) Bezpečnost pracovního prostoru

- Udržujte pracovní prostor čistý a dobře osvětlený. Nepořádek a tmavé prostory vedou k nehodám.
- Nepracujte s elektrickým nářadím ve výbušném prostředí, například v přítomnosti hořlavých kapalin, plynů nebo prachu. Elektrické nářadí vytváří jiskry, které mohou zapálit prach nebo výpary.
- Při práci s elektrickým nářadím držte děti a přihlížející mimo dosah. Rozptylování může způsobit ztrátu kontroly.

## 2) Elektrická bezpečnost

- Zástrčka elektrického nářadí musí odpovídat zásuvce. Nikdy zástrčku žádným způsobem neupravujte. S uzemněným elektrickým nářadím nepoužívejte žádné adaptérové zástrčky. Neupravené zástrčky a odpovídající zásuvky snižují riziko úrazu elektrickým proudem.
- Vyvarujte se tělesného kontaktu s uzemněnými povrchy, jako jsou potrubí, radiátory, sporáky a chladničky. Pokud je vaše tělo uzemněno, existuje zvýšené riziko úrazu elektrickým proudem.
- Nevystavujte elektrické nářadí dešti nebo moku.** Voda vnikající do elektrického nářadí zvyšuje riziko úrazu elektrickým proudem.
- Kabel nezneužívejte. Nikdy nepoužívejte kabel k přenášení, tahání nebo odpojování elektrického nářadí.

Udržujte kabel mimo dosah tepla, oleje, ostrých hran nebo pohyblivých částí. Poškozené nebo zamotané kabely zvyšují riziko úrazu elektrickým proudem.

- Při práci s elektrickým nářadím venku používejte prodlužovací kabel vhodný pro venkovní použití. Použití kabelu vhodného pro venkovní použití snižuje riziko úrazu elektrickým proudem.
- Pokud je provoz elektrického nářadí ve vlhkém prostředí nevyhnutelný, použijte zdroj chráněný proudovým chráničem (RCD). Použití RCD snižuje riziko úrazu elektrickým proudem.

## 3) Osobní bezpečnost

- Budte pozorní, sledujte, co děláte, a při práci s elektrickým nářadím používejte zdravý rozum. Nepoužívejte elektrické nářadí, jste-li unaveni nebo pod vlivem drog, alkoholu nebo léků. Chvilka nepozornosti při práci s elektrickým nářadím může způsobit vážné zranění.
- Používejte osobní ochranné prostředky. Vždy používejte ochranu očí.** Ochranné prostředky, jako je protiprachová maska, protiskluzová bezpečnostní obuv, ochranná přilba nebo ochrana sluchu, používané ve vhodných podmínkách, omezí zranění osob.
- Zabraňte neúmyslnému spuštění.** Před připojením ke zdroji napájení nebo akumulátoru, zvednutím nebo přenášením nářadí se ujistěte, že je vypínač ve vypnuté poloze. Přenášení elektrického nářadí s prstem na spínači nebo zapínání elektrického nářadí, které má spínač zapnutý, může vést k úrazům.
- Před zapnutím elektrického nářadí vyjměte seřizovací klíč nebo klíč.** Klíč nebo klíč ponechaný

přípevněný k rotující části elektrického nářadí může způsobit zranění.

- e) **Nepřesahujte. Vždy udržujte správný postoj a rovnováhu.** To umožňuje lepší kontrolu nad elektrickým nářadím v neočekávaných situacích.
- f) **Správně se oblečte. Nenoste volné oblečení nebo šperky.** Udržujte své vlasy, oděv a rukavice mimo dosah pohyblivých částí. Volné oblečení, šperky nebo dlouhé vlasy mohou být zachyceny pohyblivými částmi.
- g) Pokud jsou k dispozici zařízení pro připojení zařízení k odsávání a sběru prachu, ujistěte se, že jsou připojena a správně používána. Použití těchto zařízení může snížit nebezpečí související s prachem.
- h) Nedovolte, aby vám znalost získaná častým používáním nářadí umožnila se uspokojit a ignorovat bezpečnost nářadí. Neopatrné jednání může způsobit vážná zranění během zlomku sekundy.

#### 4) Používání elektrického nářadí a péče o něj

- a) **Netlačte na elektrické nářadí násilím. Používejte správné elektrické nářadí pro vaši aplikaci.** Správné elektrické nářadí zvládne práci lépe a bezpečněji při rychlosti, pro kterou bylo navrženo.
- b) **Nepoužívejte elektrické nářadí, pokud jej nelze zapnout a vypnout vypínačem.** Jakékoli elektrické nářadí, které nelze ovládat vypínačem, je nebezpečné a musí být opraveno.
- c) Před seřizováním, výměnou příslušenství nebo před uložením elektrického nářadí vytáhněte zástrčku ze zásuvky a/nebo akumulátor z nářadí. Taková preventivní bezpečnostní opatření snižují riziko náhodného spuštění elektrického nářadí.
- d) Nepoužívané elektrické nářadí uchovávejte mimo dosah dětí a nedovolte osobám, které nejsou obeznámeny s elektrickým nářadím nebo s těmito pokyny, aby s elektrickým nářadím pracovaly. Elektrické nářadí je v rukou neškolených uživatelů nebezpečné.
- e) **Údržba elektrického nářadí a příslušenství.** Zkontrolujte, zda nejsou pohyblivé části vychýleny nebo zablokovány, zda nejsou části rozbité a zda nejsou jiné podmínky, které mohou ovlivnit činnost elektrického nářadí. Je-li poškozeno, nechte elektrické nářadí před použitím opravit. Mnoho nehod je způsobeno špatně udržovaným elektrickým nářadím.
- f) **Řezné nástroje udržujte ostré a čisté.** Řádně udržované řezné nástroje s ostrými řeznými hranami se méně zasekávají a snadněji se ovládají.
- g) Používejte elektrické nářadí, příslušenství, násadce atd. v souladu s těmito pokyny, s ohledem na pracovní podmínky a práci, kterou budete provádět. Použití elektrického nářadí k jiným než určeným činnostem může vést k nebezpečné situaci.
- h) **Udržujte rukojeti a úchopové plochy suché, čisté a bez oleje a mastnoty.** Kluzké rukojeti a

úchopové plochy neumožňují bezpečnou manipulaci a ovládání nástroje v neočekávaných situacích.



#### 5) Servis

- a) Nechte své elektrické nářadí opravit kvalifikovanou osobou, která bude používat pouze identické náhradní díly. Tím zajistíte zachování bezpečnosti elektrického nářadí.

#### 6) Bezpečnostní pokyny pro přímočaré pily

- a) Při provádění operací, kdy by mohlo dojít k kontaktu řezného nástroje se skrytými vodiči nebo s vlastním kabelem, držte elektrické nářadí za izolované rukojeti. Kontakt řezného nástroje s "živým" vodičem může způsobit, že nechráněné kovové části elektrického nářadí budou "živé" a obsluha by mohla způsobit úraz elektrickým proudem.
- b) K zajištění a podepření obrobku na stabilní plošině použijte svorky nebo jiný praktický způsob. Při držení obrobku rukou nebo opřeným o tělo je nestabilní a může vést ke ztrátě kontroly.
- c) Nepoužívejte nářadí s jiným příslušenstvím, než je doporučeno v tomto návodu k obsluze.
- d) Používejte pouze nářadí se správným napětím, jak je uvedeno na štítku nářadí.
- e) Nikdy nespouštějte nářadí pod zatížením. Spusťte nástroj před nasazením obrobku.
- f) Nikdy nespouštějte nebo nepracujte s nářadím prsty nebo jinými předměty skrz otvory v čepelích.
- g) **Při manipulaci s čepelí během a po použití buďte opatrní.** Čepel a některé oblasti nástroje se při používání zahřívají.
- h) Před řezáním se vždy ujistěte, že v oblasti, která má být řezána, nejsou žádná nebezpečí jako elektrické vedení, potrubí nebo izolace.
- i) **Počítejte s přestávkami, aby se zmínil účinek vibrační nástroje.** Používejte pracovní rukavice, abyste minimalizovali účinky vibrací na tělo.
- j) Ujistěte se, že je zařízení pro odsávání prachu připojeno a správně používáno.
- k) Použití jakéhokoli jiného příslušenství nebo nástavce, než je doporučeno v tomto návodu k obsluze, může představovat riziko zranění osob.
- l) Na nářadí netlačte silou. Je navržen tak, aby fungoval s mírnou námahou. Při přetížení nářadí může dojít k přehřátí hnacího systému a motoru.
- m) Nářadí vždy provozujte při použití obou rukou.

SYMBOLY V tomto návodu k obsluze se používají následující symboly a označení nářadí

	Třída ochrany II (Dvojitá izolace po celou dobu používání, žádné opatření pro uzemnění.)
	Přečtěte si návod k obsluze
	Noste pomůcky pro ochranu sluchu

	Noste ochranné brýle
	Používejte ochrannou dýchací masku
	Nosit rukavice
VAC	volty střídavého napětí
A	ampéry
Hz	hertz
W	watt
N <sub>o</sub>	otáčky bez zatížení
/min	vratné pohyby
dB	decibely
mm	milimetry

### 3. FUNKČNÍ POPIS

#### 1) Popis nářadí AS200X

AS200X je dvojitá přímočará pila určená k řezání tuhých materiálů, jako je malta, pálené cihly, sádrokarton, dřevovláknité desky. AS200X používá různé čepele, aby vyhovovaly řezanému materiálu. Čepele lze měnit, jak je znázorněno na obrázcích i až v, aby vyhovovaly požadované hloubce nebo délce řezu.

Nářadí je dodáváno s protiprachovou manžetou, kterou může uživatel snadno nasadit podle instrukčního schématu v.

Nože jsou poháněny řemenovým pohonem navrženým tak, aby umožnil určitý prokluz v případě zaseknutí nožů. Pokud dojde k nadměrnému prokluzu řemene, znovu jej napněte, jak je znázorněno na obrázcích vii.

Horní a zadní rukojeť jsou navrženy pro pohodlí při použití v různých orientacích řezání. Pro lepší manipulaci při různých aplikacích řezání lze horní rukojeť přemístit, jak je znázorněno na obrázku vi.

#### 2) Popis pilových listů

AS200X používá různé typy listů pro řezání různých materiálů a různých profilů.

**Univerzální pilové listy** používají zuby z karbidu wolframu a jsou vhodné pro běžné zdivo. Univerzální listy jsou určeny pro řez do hloubky 110 mm (4 3/8").

**Ponorné pilové listy** používají zuby z karbidu wolframu a mají maximální hloubku řezu 120 mm (4 3/4"). Ponorné listy na maltu mohou vyříznout štěrby o délce 75 mm (3").

**Pilové listy pro rozvodné skříňky** používají zuby z karbidu wolframu a mají maximální hloubku řezu 120 mm (4 3/4").



Vhodné pro instalaci malých rozvodných skříněk do omítek a cihlových zdí.

**Pilové listy pro restaurátorské práce** jsou ideální pro odstraňování malty na tenkých spojích a restaurátorské práce. Hloubka 35 mm (1 3/8"), šířka 3 mm (1/8")

**Pilové listy na styčné spáry zdiva** jsou ideální pro odstraňování malty na svislých spojích. Hloubka 75 mm (3"), šířka 7,2 mm (9/32")

**Univerzální pilové listy XL**

Hloubka řezu až 170 mm (6 3/4") bez přerýznutí.

**Pilové listy na profilované spárování** Používáné pro odstraňování malty mezi cihlami při restaurátorských pracích. Max. hloubka řezu 35 mm (1 3/8")



**POZNÁMKA:** Čepele jsou součástí podléhající opotřebení. Při normálním provozu se životnost kotouče může lišit v závislosti na tvrdosti řezaných materiálů.

### 4. OBSLUHA

#### 1) Nastavení

**VAROVÁNÍ:** Doporučuje se, aby byl nástroj vždy napájen přes proudový chránič se jmenovitým zbytkovým proudem 30 mA nebo méně.

AS200X je dodáván v pouzdře s čepelemi a prachovou manžetou oddělenou od nástroje. Před použitím nástroje namontujte nože a prachovou manžetu podle instrukčních schémat. Před zapnutím nářadí se ujistěte, že jsou nože zajištěny.

**POZNÁMKA:** Vždy používejte spárované páry nožů. Nikdy neměchejte použité nože s novými

#### 2) Odsávání prachu

AS200X by měl být vybaven prachovou manžetou, jak je znázorněno na obrázku [v], a měl by být používán s vysavačem pro odsávání prachu. Prachová bota výrazně snižuje vystavení uživatele a přihlízejících polétavým prachem. Prachovou botku lze nasadit a sejmut z AS200X bez nářadí a namontovanými noži. Podívejte se na nákresy s pokyny, jak nasadit prachovku.

Vakuová konzola (položka 7) na spodní straně AS200X je navržena tak, aby vyhovovala standardním vysavačům na odsávání prachu včetně kuželového vakuu o průměru 35 mm (1 3/8") a vakuové armatury o průměru 38 mm (1 1/2"). Použijte vhodný systém odsávání prachu nebo vysavač určený pro prach ze zdiva.

**POZNÁMKA:** Nepoužití prachové manžety při řezání zděných materiálů způsobí nadměrné opotřebení elektrických součástí. Poškození způsobené prachem povede k předčasnému selhání motoru, což ovlivní záruku.

**POZOR:** Ověřte, že používání vakuový stroj má filtrační systém vhodný pro řezaný materiál. Nesprávná filtrace může mít za následek nedostatečnou kontrolu

prachu a také možné poškození vysavače.

### 3) Specifikace

POLOŽKA	SPECIFIKACE
Hloubka/šířka řezu	120mm (4 3/4")/7.2mm (9/32") v závislosti na listu
Hmotnost, s řeznými listy	4.3kg (9.5lb)
Rozměry bez listů	610 mm (24") L 75 mm (3") W 342 mm (13.5") H
Otáčky bez zátěžení N <sub>0</sub>	5100 rpm
Napájení	1500 W
Interface pro odsávací hadici	Vhodné pro odsávací hadici s vnitřním kuželovitým odsavačem s průměrem 35 mm nebo vnějším kuželovitým odsavačem s průměrem 38 mm.
Nominální elektrický výkon	ALL.FG.200240.40, 230V~, 50 Hz:
	ALL.FG.200240.60, 230V~, 50 Hz
	ALL.FG.200110.40, 110V~, 50 Hz
A - Vážená hladina akustického tlaku L <sub>pA</sub>	92.6 db(A)
Nejistota K <sub>pA</sub>	5 dB(A)
A - Vážená hladina akustického výkonu L <sub>WA</sub>	100.6 db(A)
Uncertainty L <sub>WA</sub>	5 dB(A)
Emise vibrací Pilový list pro všeob. použití (k=1,5)	5.2 m/s <sup>2</sup>
Emise vibrací Ponorný pilový list (k=1,5)	5.1 m/s <sup>2</sup>
Emise vibrací Pilové listy na stýčné spáry zdíva skříňky (k=1,5)	5.5 m/s <sup>2</sup>

### 4) Způsob použití

**⚠ UPOZORNĚNÍ:** Během provozu může AS200X způsobit vibrace rukou a paží, které mohou mít za následek únavu nebo nepohodlí po dlouhém nepřetržitém používání. Vibrace se zvyšují s tvrdostí materiálu.

Nepracujte s nářadím, pokud pociťujete nepohodlí, a zajistěte, aby byly během řezání dostatečně dlouhé přestávky. Pro další informace kontaktujte výrobce.

Předtím, než se pokusíte s nářadím pracovat, ujistěte se, že jste si prostudovali bezpečnostní část tohoto návodu.

Podle potřeby používejte ochranu sluchu, dýchání, očí a těla.

Se zajištěnými noži a vypnutým vypínačem zapojte nástroj do elektrické zásuvky.

**POZOR:** Neblokujte přírodní otvory chlazení ani nevsávejte prach nebo nečistoty na zadní straně motoru, protože by to mohlo způsobit přehřátí motoru. Pokud pracujete v prašných podmínkách, doporučuje se pravidelné větrání čistit proudem vzduchu.

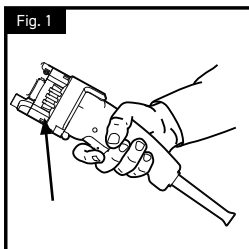

(Viz obrázek 1)

Držte nářadí za horní rukojeť a kryt motoru.

Chcete-li zahájit řezání, držte nástroj pevně v ruce a zapněte napájení, poté přiložte střed řezné hrany kotouče na obrobek, přičemž mějte na paměti, že směr řezu je směrem k zadní části kotouče.

Při řezání pohybujte nástrojem a kotoučem pomalým „řezáním“, což zlepšuje rychlost řezání, snižuje soustředěné hromadění tepla a vyrovnává opotřebení kotoučů. (Viz obr. 2 a 3)

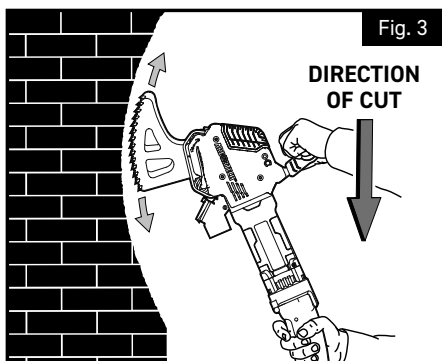
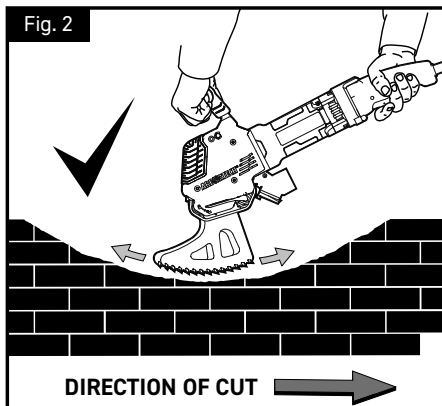

**POZOR:** Nedovolte, aby přední nebo zadní konec nožů narážel na tvrdé povrchy (zobrazeno na obrázků 4, 5 a 7), protože by došlo k poškození nožů a nástroje. Pokud dojde k neúmyslnému úderu klavírem, zastavte nástroj nebo jej okamžitě stáhněte z řezu.

Při použití jakéhokoli typu kotouče se vyhněte zatloukání konců kotoučů do konců řezu pomalým kýváním a zametáním. Pro nejlepší výkon se snažte zajistit, aby zuby byly jedinou částí kotouče v kontaktu s obrobkem.



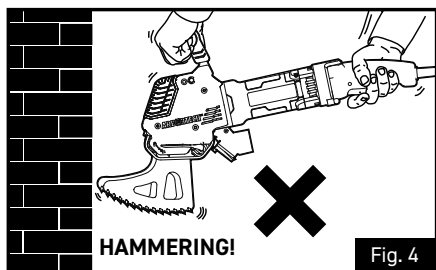

Fig. 4

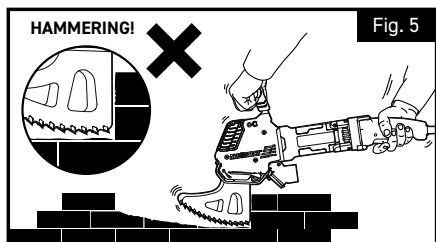

Fig. 5

**POZOR:** Při odstavování nástroje buďte opatrní, aby nedošlo k odštipnutí zubů z karbidu wolframu.

Při použití zapichovacích čepelí by měl mít řez na každém konci dostatečnou vůli (zobrazeno na obrázku 6), aby se zajistilo, že nedojde k žádnému úderu do konců čepele (jak je znázorněno na obrázku 7).

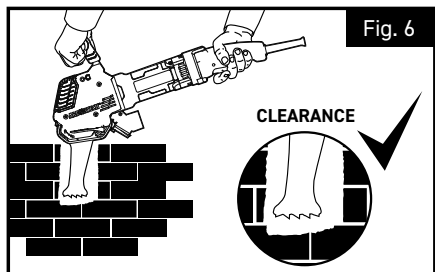

Fig. 6

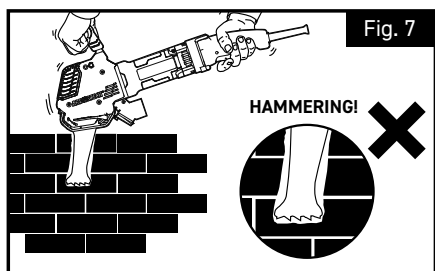

Fig. 7

## 5. ÚDRŽBA

**VAROVÁNÍ:** Abyste snížili riziko vážného zranění, vypněte nářadí a odpojte jej od zdroje energie, než budete provádět jakékoli úpravy nebo demontovat/installovat nástavce nebo příslušenství.

Před opětovným připojením nářadí stiskněte a uvolněte spouštěcí spínač, abyste se ujistili, že je

nářadí vypnuté.

Aby byla zajištěna **BEZPEČNOST** a **SPOLEHLIVOST** produktu, opravy, údržba a seřizení (včetně kontroly a výměny kartáčů) by měly být prováděny autorizovaným servisním střediskem ARBORTECH. Vždy používejte identické náhradní díly.

## 1) Motor

### Čištění

**POZOR:** Nezbytnou pravidelnou údržbou je vyfoukání prachu a písku z motoru a spínacího členu pomocí čistého, suchého stlačeného vzduchu. Částice prachu a písku se často hromadí na vnitřních povrchích a mohou způsobit předčasné selhání. Nepravidelné čištění AS200X ovlivní záruku na nářadí.

**POZOR:** Při používání nebo čištění tohoto nástroje vždy používejte ochranné brýle. K čištění nekovových částí nářadí nikdy nepoužívejte rozpouštědla ani jiné agresivní chemikálie. Používejte pouze čistý, suchý hadřík.

Příslušenství

Pro snížení rizika zranění by se s tímto produktem mělo používat pouze příslušenství ARBORTECH. Doporučené příslušenství pro použití s vašim nářadím je k dispozici za příplatek u místního prodejce nebo autorizovaného servisního střediska.

Opravy

Pokud potřebujete pomoc při hledání jakéhokoli příslušenství nebo obecný dotaz na nářadí, kontaktujte ARBORTECH. [www.arbortechtools.com](http://www.arbortechtools.com)

Kartáče

AS200X je vybaven samočesnými kartáči. Když se kartáče opotřebují pod minimální délkou, zastaví činnost nástroje a sníží vnitřní poškození motoru. Pro výměnu kartáčku se obraťte na místního prodejce nebo autorizované servisní středisko.

## 2) Řemenový pohon

**POZOR:** Pokud během používání dochází k častému prokluzování řemene, je třeba zkontrolovat napnutí řemene. Pokračování v práci s nářadím s uvolněným řemenem může mít za následek špatnou funkčnost nebo poškození řemene. Výměna je nutná, pokud řemen nelze dostatečně napnout, aby nedošlo k prokluzování.

Je-li nutné napnutí, vložte 5mm imbusový klíč skrz štěrbinu na pravém plastovém krytu a povolte imbusový šroub (pouze o jednu otáčku), poté jej vytáhněte nahoru, abyste zvýšili napnutí, a poté utáhněte v nové poloze (viz pokyny diagramy). Pokud časté prokluzování pásu pokračuje, je nutná výměna pásu.

Pro výměnu řemene kontaktujte autorizované servisní středisko ARBORTECH.

## 3) Čepel a zuby

Při používání se nože otupí a sníží se řezný výkon. Občas, pokud jsou řezány velmi tvrdé materiály nebo zuby narážejí na tvrdý povrch pod lichým úhlem, mohou se zuby vyštípnout nebo zlomit. Čepel lze stále používat, ale výkon řezání se sníží.

Pokud dojde k „zamodráním“ okraje čepele, čepele jsou

příliš horké. K tomu dochází, když se nože opotřebují, je vyvíjena příliš velká síla, operátor nepoužívá dostatečný záměrný pohyb nebo je materiál příliš tvrdý.

**POZNÁMKA:** Použití ostrých čepelí zlepší výkon a životnost nástroje.

Pokud je nutný napájecí kabel tohoto elektrického nářadí, musí to provést výrobce nebo jeho zástupce, aby se předešlo bezpečnostnímu riziku.

## 6. ZÁRUKA A SERVIS

Pro záruční opravu, prohlídku, servis a náhradní díly se prosím obraťte na místo nákupu, popř

Kontaktujte nás přímo na adrese:

ARBORTECH PTY LTD

67WESTCHESTERROAD, MALAGA, PERTH  
WESTERN AUSTRALIA • 6090

T: +61 (0) 8 3249 1944

[www.arbortechtools.com](http://www.arbortechtools.com)

E: [arbortech@arbortech.com.au](mailto:arbortech@arbortech.com.au)

### ***EC- prohlášení o shodě***

Arbortech prohlašuje, že produkt popsáný v této příručce v části „Technické specifikace“ je vyroben v souladu se standardizovanými dokumenty IEC62841 a v souladu se směrnicemi o strojních zařízeních: 2006/42/EC; 2014/30/EU; 2011/65/EU.

Technický soubor na: Arbortech PTY LTD | 67  
Westchester Road, Malaga, WA 6090



---

Sven Blicks  
Chief Executive Officer  
Arbortech Pty Ltd

### ***Likvidace***

Stroj, příslušenství a obaly by měly být tříděny pro ekologickou recyklaci. Pouze pro země ES: Nevyhazujte elektrické nářadí do domovního odpadu! Podle evropské směrnice 2012/19/EU o odpadních elektrických a elektronických zařízeních a její implementace do národní legislativy musí být elektrické nářadí, které již není použitelné, shromažďováno odděleně a likvidováno ekologickým způsobem.



## 1. INTRODUKTION

Arbortech AS200X murstens- og mørtelsaven er designet og fremstillet i Australien, der kun bruger komponenter og fremstillingsprocesser af højeste kvalitet.

Den unikke patenterede orbitale skærevirkning af to frem- og tilbagegående klinger tillader skæring af mursten, mørtel og murværk hurtigere end traditionelle frem- og tilbagegående save.

Denne skærehandling producerer også minimale mængder luftbåret støv, hvilket giver en sikker og kontrollerbar drift med evnen til at skære til en dybde på 120 mm (4 3/4"), skære firkantede hjørner og lave snit med variabel bredde. AS200X er ideel til en række opgaver, herunder:

- fjernelse af mørtel til tuck pointing af murstensvægge.
- fjernelse af enkelte mursten fra vægge.
- skæring af mursten uden beskadigelse af tilstødende områder eller "blow-out" syning, nøgning eller fortanding af murstensvægge, der "jager" snit til ledninger og lignende genstande ind i vægge.
- skære huller i vægge eller andre overflader.
- efterbehandling af hjørnesnit i vægge.

**Værktøjet kan udstyres med en række klinger, der passer bedst til forskellige applikationer.**

### Definitioner: Sikkerhedsretningslinjer

Definitionerne nedenfor beskriver sværhedsgraden for hvert signalord. Læs venligst manualen og vær opmærksom på disse symboler.

 **FARE:** Angiver en overhængende farlig situation, som, hvis den ikke undgås, vil resultere i død eller alvorlig personskade.

 **ADVARSEL:** Angiver en potentielt farlig situation, som, hvis den ikke undgås, kan resultere i død eller alvorlig personskade.

 **FORSIGTIG:** Angiver en potentielt farlig situation, som, hvis den ikke undgås, kan resultere i mindre eller moderat personskade.

**FORSIGTIG:** Brugt uden sikkerhedsadvarselssymbol angiver en potentielt farlig situation, som, hvis den ikke undgås, kan resultere i ejendomsskade.

 Angiver risiko for elektrisk stød.

## 2. GENERELLE SIKKERHEDSADVARSLER FOR EL-VÆRKTØJ

 **ADVARSEL** Læs alle sikkerhedsadvarsler, instruktioner, illustrationer og specifikationer, der følger med dette elværktøj. Undladelse af at følge alle instruktionerne nedenfor kan resultere i elektrisk stød, brand og/eller alvorlig personskade.

Gem alle advarsler og instruktioner til fremtidig reference.

Udtrykket "elværktøj" i advarselne refererer til dit netdrevne (med ledning) elværktøj.

### 1) Arbejdsområdets sikkerhed

- Hold arbejdsområdet rent og godt oplyst.** Rodede og mørke områder inviterer til ulykker.
- Brug ikke elværktøj i eksplosive atmosfærer, såsom i nærheden af brændbare væsker, gasser eller støv. Elværktøj danner gnister, som kan antænde støv eller dampe.
- Hold børn og omkringstående på afstand, mens du betjener et elværktøj. Distractioner kan få dig til at miste kontrollen.

### 2) Elektrisk sikkerhed

- Elværktøjsstik skal passe til stikkontakten. Modificer aldrig stikket på nogen måde. Brug ikke adapterstik med jordet (jordet) elværktøj. Umodificerede stik og matchende stikkontakter reducerer risikoen for elektrisk stød.
- Undgå kropskontakt med jordede eller jordede overflader såsom rør, radiatorer, komfurer og køleskabe. Der er en øget risiko for elektrisk stød, hvis din krop er jordet eller jordet.
- Udsæt ikke elværktøj for regn eller våde forhold.** Vand, der trænger ind i et elværktøj, øger risikoen for elektrisk stød.
- Misbrug ikke ledningen.** Brug aldrig ledningen til at bære, trække eller trække elværktøjet ud.

**Hold ledningen væk fra varme, olie, skarpe kanter eller bevægelige dele.** Beskadigede eller sammenfiltrede ledninger øger risikoen for elektrisk stød.

- Når du betjener et elværktøj udendørs, skal du bruge en forlængerledning, der er egnet til udendørs brug. Brug af en ledning, der er egnet til udendørs brug, reducerer risikoen for elektrisk stød.
- Hvis det er uundgåeligt at bruge et elværktøj på et fugtigt sted, skal du bruge en RCD-beskyttet forsyning. Brug af en RCD reducerer risikoen for elektrisk stød.

### 3) Personlig sikkerhed

- Vær opmærksom, hold øje med, hvad du laver, og brug din sunde fornuft, når du betjener et elværktøj. Brug ikke elværktøj, mens du er træt eller påvirket af stoffer, alkohol eller medicin. Et øjeblikkelig uopmærksomhed under betjening af elværktøj kan resultere i alvorlig personskade.
- Brug personlige værnemidler. Bær altid øjenværn.** Beskyttelsesudstyr såsom støvmaske, skridsikre sikkerhedssko, sikkerhedshjelm eller høreværn, der bruges til passende forhold, vil reducere personskader.
- Undgå utilsigtet start. Sørg for, at kontakten er i slukket position, før du tilslutter strømkilden og/eller batteripakken, løfter eller bærer værktøjet. At bære elværktøj med fingeren på kontakten eller at sætte strøm til elværktøj, der har kontakten tændt, inviterer til ulykker.
- Fjern enhver justeringsnøgle eller skruenøgle, før**

**du tænder for elværktøjet.** En skruenøgle eller en nøgle, der efterlades fastgjort til en roterende del af elværktøjet, kan resultere i personskade.

- e) **Gå ikke for langt. Hold altid ordentligt fodfæste og balance.** Dette giver bedre kontrol over elværktøjet i uventede situationer.
- f) **Klæd dig ordentligt på. Bær ikke løstsiddende tøj eller smykker.** Hold dit hår, tøj og handsker væk fra bevægelige dele. Løst tøj, smykker eller langt hår kan blive fanget i bevægelige dele.
- g) Hvis der leveres enheder til tilslutning af støvudsugnings- og opsamlingsfaciliteter, skal du sikre dig, at disse er tilsluttet og korrekt brugt. Brug af disse enheder kan reducere støvrelaterede farer.
- h) Lad ikke kendskab opnået ved hyppig brug af værktøj tillade dig at blive selvtilfreds og ignorere værktøjets sikkerhed. En skødesløs handling kan forårsage alvorlige skader inden for en brøkdel af et sekund.

#### 4) Brug og vedligeholdelse af elværktøj

- a) **Tving ikke elværktøjet. Brug det korrekte elværktøj til din applikation.** Det korrekte elværktøj vil gøre arbejdet bedre og mere sikkert til den hastighed, som det er designet til.
- b) **Brug ikke elværktøjet, hvis kontakten ikke tænder og slukker for det.** Ethvert elværktøj, der ikke kan styres med kontakten, er farligt og skal repareres.
- c) Tag stikket ud af strømkilden og/eller batteripakken fra elværktøjet, før du foretager justeringer, skifter tilbehør eller opbevarer elværktøj. Sådanne forebyggende sikkerhedsforanstaltninger reducerer risikoen for at starte elværktøjet ved et uheld.
- d) Opbevar inaktivt elværktøj utilgængeligt for børn, og lad ikke personer, der ikke er bekendt med elværktøjet eller disse instruktioner, betjene elværktøjet. Elværktøj er farligt i hænderne på utrænede brugere.
- e) Vedligehold elværktøj og tilbehør. Tjek for fejljustering eller fastklæbning af bevægelige dele, brud på dele og enhver anden tilstand, der kan påvirke elværktøjets funktion. Hvis det er beskædiget, skal elværktøjet repareres før brug. Mange ulykker skyldes dårligt vedligeholdt elværktøj.
- f) **Hold skæreværktøj skarpt og rent.** Korrekt vedligeholdt skæreværktøjer med skarpe skærekanten er mindre tilbøjelige til at binde og er nemmere at kontrollere.
- g) Brug elværktøjet, tilbehør og værktøjsbits osv. i overensstemmelse med denne vejledning, under hensyntagen til arbejdsforholdene og det arbejde, der skal udføres. Brug af elværktøjet til andre operationer end dem, der er beregnet til, kan resultere i en farlig situation.
- h) **Hold håndtag og gribeblader tørre, rene og fri for olie og fedt.** Glatte håndtag og gribeblader tillader ikke sikker håndtering og kontrol af værktøjet i uventede situationer.



#### 5) Service

- a) Få dit elværktøj efterset af en kvalificeret reparatør, der kun bruger identiske reservedele. Dette vil sikre, at elværktøjets sikkerhed opretholdes.

#### 6) Sikkerhedsinstruktioner for stempelesave

- a) Hold elværktøjet i de isolerede gribeblader, når du udfører en operation, hvor skæretilbehøret kan komme i kontakt med skjulte ledninger eller sin egen ledning. Skæringsstilbehør, der kommer i kontakt med en "spændingsførende" ledning, kan gøre udsatte metaldele på elværktøjet "strømførende" og kan give operatøren et elektrisk stød.
- b) **Brug klemmer eller en anden praktisk måde til at fastgøre og støtte emnet til en stabil platform.** At holde arbejdsområdet i hånden eller mod din krop efterlader det ustabil og kan føre til tab af kontrol.
- c) Brug ikke værktøjet med andet tilbehør end det, der er anbefalet i denne brugsanvisning.
- d) Brug kun værktøjet med den korrekte spænding, som angivet på værktøjsetiketten.
- e) **Start aldrig et værktøj under belastning.** Start værktøjet, før du går i indgreb med arbejdsområdet.
- f) Start eller betjen aldrig værktøjet med fingre eller andre genstande gennem hullerne i knivene.
- g) **Vær forsigtig ved håndtering af knive under og efter brug.** Knivene og nogle områder af værktøjet bliver varme under brug.
- h) Sørg altid for, at der inden skæring ikke er nogen farer såsom elektriske ledninger, rør eller isolering i det område, der skal skæres.
- i) Tillad hvileperioder for at lette virkningen af værktøjets vibrationer. Brug arbejdshandsker for at minimere vibrationseffekten på kroppen.
- j) Sørg for, at støvudsugningsudstyret er tilsluttet og korrekt brugt.
- k) Brug af andet tilbehør eller tilbehør end dem, der er anbefalet i denne brugsanvisning, kan udgøre en risiko for personskade.
- l) **Tving ikke værktøjet.** Den er designet til at fungere med moderat indsats. Overophedning af drivsystemet og motoren kan forekomme, hvis værktøjet er overbelastet.
- m) Betjen altid værktøjet med begge hænder.

SYMBOLER Følgende viser symboler der er anvendt i manualen.	
	Klasse 2 konstruktion (dobbelt isolerede) anvendt overalt, ingen mulighed for jordforbindelse
	Læs Brugsvejledningen
	Brug høreværn
	Brug øjenbeskyttelse

	Brug åndedrætsværn
	Brug handsker
VAC~	volt vekselsstrøm
A	ampere
Hz	hertz
W	watt
N <sub>0</sub>	ubelasted hastighed
/min	omdrejninger per minut
dB	decibels
Nm	newton metres
mm	millimetres

### 3. FUNKTIONS BESKRIVELSE

#### 1) AS200X værktøjs beskrivelse

AS200X er en dobbeltbladet frem- og tilbagegående sav designet til at skære stive materialer såsom mørtel, lerbrændte mursten, gipsplader og træfiberplader. AS200X bruger en række forskellige klinger, der passer til det materiale, der skæres. Klinge kan udskiftes, som vist på diagrammerne ved (i) til (iv), for at passe til den påkrævede dybde eller snitlængde.

Værktøjet leveres med en støvstøvl, som nemt kan monteres af brugeren efter instruktionsdiagrammet (v).

Knivene drives via et remtræk, der er designet til at tillade en vis glidning i tilfælde af, at knivene sætter sig fast. Hvis remmen glider for meget, skal remmen efterspændes som vist på diagrammerne (vii).

Knivene drives via et remdrev designet til at tillade en vis glidning i tilfælde af, at knivene sætter sig fast. Hvis remmen glider for meget, skal remmen efterspændes som vist på diagrammerne (vi).

#### 2) Skære blade beskrivelse

AS200X anvender forskellige blade til at skære forskellige materialer og forskellige profiler.

**Standard Sav blade** er forsynet med Hårdmetals tænder og er egnede for normal arbejde i murværk og som basis skære blade, til at skære op til en dybde af 110 mm (4 3/8").

**Mørtel dybde blade** er forsynet med hårdmetals tænder og har en maksimal skære dybde på 120mm. Mørtel dybde blade kan skære en spalte på 75mm længde (standard murstens højde)

**Afbryder dåse blade** er forsynet med Hårdmetals tænder og har en maksimal skære dybde på 115mm, egnede for at skære huller for montering af Dåser for afbrydere eller stikkontakter i gips plader eller mursten/murværk.



**Savklinger til renovering** Ideální pro odstraňování malty z tenkých spár a restaurování dědictví a má maximální hloubku řezu 75 mm (3").

**Savklinger til stødfuger** Ideální pro odstraňování malty na vertikálních spárách a má maximální hloubku řezu 75 mm (3").

**XL Universalklinger**  
**Skæredybde** op til 170 mm (6 3/4") uden at gå over

**Savklinger til genopfugning** Bruges til at fjerne mørtel mellem mursten ved restaureringsarbejde. Maks. Skæredybde 35 mm (1 3/8")

**BEMÆRK:** Blade er en sliddel. Ved normal drift kan klingelevetiden variere med hårdheden af skæret materiale.

### 4. OPSTART AF VÆRKTØJ

#### 1) Opstart af værktøj

**⚠ ADVARSEL:** Det anbefales, at værktøjet altid forsynes med strøm via en fejlstrømsenhed med en nominal reststrøm på 30mA eller mindre.

AS200X leveres i etui med klinger og støvstøvlen løsnet fra værktøjet. Monter knivene og støvstøvlen før brug af værktøjet ved at følge instruktionsdiagrammerne. Sørg for, at knivene er låst, før du tænder for værktøjet.

**BEMÆRK:** Brug altid matchede par knive. Bland aldrig brugte knive med nye knive

**⚠ FORSIGTIG:** Brug ikke værktøjet, hvis knivene er løse. Betjening med løse knive vil beskadige knivbeslaget alvorligt, hvilket kræver reparation.

#### 2) Støvudsugning

AS200X skal være udstyret med en støvstøvl som vist i diagrammet (v) og bruges med støvsuger. Støvstøvlen reducerer eksponeringen for luftbåret støv væsentligt for brugeren og omkringstående. Støvstøvlen kan monteres og fjernes fra AS200X uden værktøj og med knivene monteret. Se instruktionsdiagrammerne, hvordan du monterer støvstøvlen.

Vakuumbeslaget (emne 7) på undersiden af AS200X er designet til at rumme standard støvudsugningstøvsugere, herunder et tilspidset vakuum med en diameter på 35 mm (1 3/8") og et vakuumfitting med en diameter på 38 mm (1 1/2"). Brug et passende støvudsugningssystem eller støvsuger beregnet til murstøv.

**BEMÆRK:** Undladelse af at bruge støvstøvlen ved skæring af murværksmaterialer vil medføre for stort slid på elektriske komponenter. Skader forårsaget af støv vil føre til for tidlig svigt af motoren, hvilket vil påvirke garantien.

**⚠ FORSIGTIG:** Kontroller, at den anvendte vakuummaskine har et filtersystem, der passer til det materiale, der skæres. Forkert filtrering kan resultere i utilstrækkelig støvkontrol og også mulig skade på vakuummaskinen.

### 3) Specifikationer

ITEM	SPECIFICATION
Maksimal skære dybde	120 mm (4 3/4")/7.2 mm (9/32"), depending on blade
Vægt med skære blade	4.3 kg (9.5 lb)
Dimensioner uden blade	610 mm (24") L
	75 mm (3") W
	342 mm (13.5") H
Ubelastet hastighed $n_0$	5100 rpm
Effekt	1500 W
Støv udsugnings slange montering	Suits vacuum hose with 35mm diameter internal taper fitting, or 38mm diameter external taper fitting.
Nominel operationstid	ALL.FG.200240.40, 230V~, 50 Hz;
	ALL.FG.200240.60, 230V~, 50 Hz
	ALL.FG.200110.40, 110V~, 50 Hz
A-vægtet lydtrykniveau $L_{pA}$	92.6 db(A)
Usikkerhed $K_{pA}$	5 dB(A)
A-vægtet lydeffektniveau $L_{WA}$	100.6 db(A)
Usikkerhed $L_{WA}$	5 dB(A)
Vibrationsemissioner GP savklinger (k = 1,5)	5.2 m/s <sup>2</sup>
Vibrationsemissioner indstikssavklinge (k = 1,5)	5.1 m/s <sup>2</sup>
Vibrationsemissioner Savklinger til stødfuger (k = 1,5)	5.5 m/s <sup>2</sup>

### 4) Drifts vejledning

**⚠ FORSIGTIG:** Under drift kan AS200X forårsage hånd-arm vibrationer, hvilket kan resultere i træthed eller ubehag efter længere perioder med kontinuerlig brug. Vibration vil stige med materialets hårdhed. Brug af handsker vil også reducere hånd-arm vibrationer.

Brug ikke værktøjet, hvis du oplever ubehag, og sørg for, at der tages tilstrækkelige hvileperioder under skæringen. Kontakt producenten for yderligere information.

Før du forsøger at betjene værktøjet, skal du sikre dig, at sikkerhedsafsnittet i denne vejledning er blevet konsulteret.

Anvend beskyttende høre-, vejtræknings-, øjne- og kropsbekyttelse efter behov.

Sæt værktøjet i stikkontakten med knivene sikret og værktøjskontakten OFF.

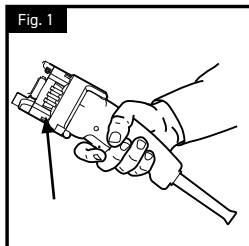

**⚠ ADVARSEL:** Bloker ikke køleindsugningsåbningerne eller indtag støv eller snavs på bagsiden af motoren, da dette kan få motoren til at overophedes. Hvis der arbejdes under støvede forhold, anbefales det, at ventilationsåbningerne er regelmæssigt renses med en luftblæsning. (Se fig. 1)

Hold værktøjet i både det øverste håndtag og motorhuset.

For at starte skæringen skal du holde værktøjet godt i hænderne og tænde for strømmen, og derefter anvende midten af knivens skær på arbejdet, mens du husker på, at skæretningen er mod den bagerste del af knivene.

Mens du skærer, skal du flytte værktøjet og klingens i en langsom "save"-bevægelse, hvilket forbedrer skærehastigheden, reducerer koncentreret varmeopbygning og udjævner slidet på knivene. (Se fig. 2 og 3)

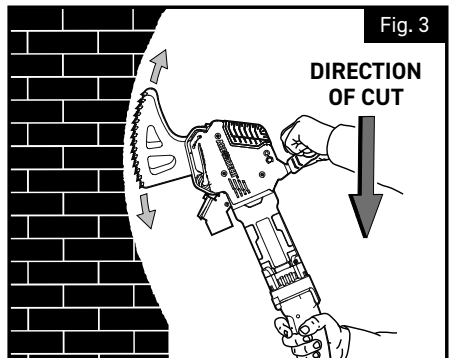
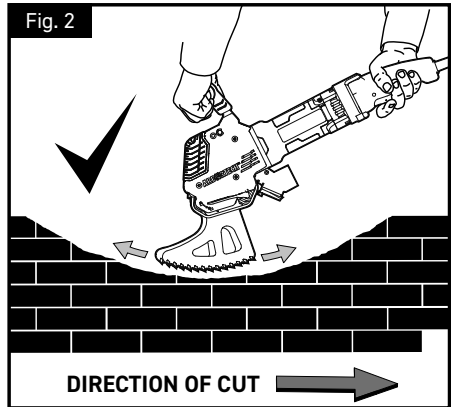

**FORSIGTIG:** Lad ikke den forreste eller bageste ende af knivene hamre på hårde overflader (vist i figur 4, 5 og 7), da dette vil beskadige knivene og værktøjet. Hvis der sker utilsigtet hamring, skal du standse værktøjet eller trække det ud af snittet med det samme.

Når du bruger nogen af knivtyperne, skal du undgå at hamre enderne af knivene ind i enderne af snittet ved at bruge en langsom gyngende og fejende bevægelse. For at opnå den bedste ydeevne, prøv at sikre, at tænderne er den eneste del af bladet, der er i kontakt med emnet.

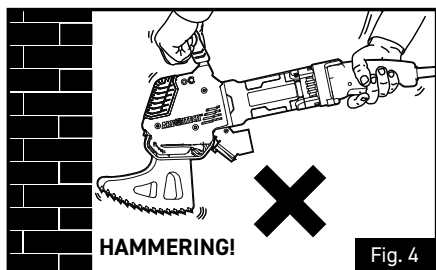

Fig. 4

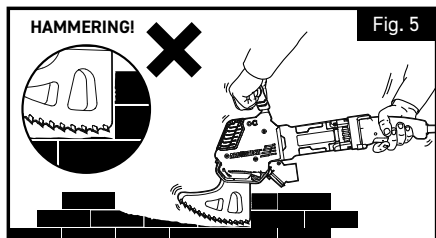

Fig. 5

**FORSIGTIG:** Vær forsigtig, når du sætter værktøjet ned for at undgå, at tungstencarbidtænderne skåres.

Når du bruger dykbladene, skal snittet have tilstrækkelig frigang i hver ende (vist i figur 6), for at sikre, at der ikke forekommer hamring af knivenderne (som vist i figur 7).

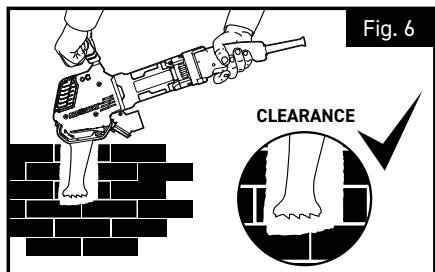

Fig. 6

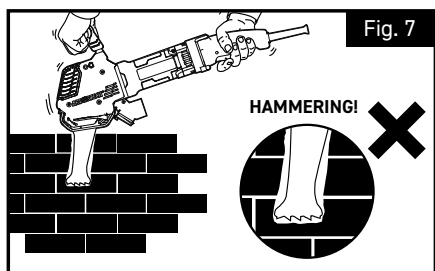

Fig. 7

## 5. VEDLIGEHOLDELSE

**⚠ ADVARSEL:** For at reducere risikoen for alvorlig personskade skal du slukke for værktøjet og afbryde værktøjet fra strømkilden, før du foretager justeringer eller fjerner/installerer tilbehør eller tilbehør.

Inden du tilslutter værktøjet igen, skal du trykke og slippe udløserkontakten for at sikre, at værktøjet er slukket.

For at sikre produktets SIKKERHED og PÅLIDELIGHED bør reparationer, vedligeholdelse og justeringer (inklusive børsteinspektion og udskiftning) udføres af et ARBORTECH autoriseret servicecenter. Brug altid identiske reservedele.

## 1) Motor

### Rengøring

**⚠ FORSIGTIG:** Blæs støv og snavs ud af motoren og skift aktuatoren ved hjælp af ren, tør trykluft regelmæssigt. Støv og gruspartikler samler sig ofte på indvendige overflader og kan forårsage for tidlig svigt. Undladelse af regelmæssig rengøring af AS200X vil påvirke værktøjsgarantien.

**⚠ FORSIGTIG:** Bær altid sikkerhedsbriller, når du bruger eller rengør dette værktøj. Brug aldrig opløsningsmidler eller andre skræppe kemikalier til rengøring af værktøjets ikke-metalliske dele. Brug kun trykluft og en ren, tør klud.

### tilbehør

For at reducere risikoen for skader bør kun ARBORTECH, tilbehør bruges sammen med dette produkt. Anbefalet tilbehør til brug med dit værktøj kan fås hos din lokale forhandler eller autoriseret servicecenter.

### Reparationer

Hvis netledningen til dette elværktøj er beskadiget, er udskiftning nødvendig. Udskiftning skal udføres af producenten eller et autoriseret servicecenter for at undgå en sikkerhedsrisiko.

Kontakt ARBORTECH, hvis du har brug for hjælp til at finde tilbehør eller generel værktøjsforespørgsel. [www.arbortechtools.com](http://www.arbortechtools.com)

### Børster

AS200X er udstyret med automatisk afskærne børster. Når børsterne er slidt under minimumslængden, stopper de værktøjsdriften, hvilket reducerer intern motorskade. Kontakt din lokale forhandler eller autoriseret servicecenter for udskiftning af børste.

## 2) Remtræk

**FORSIGTIG:** Bæltespændingen bør kontrolleres, hvis selen glider hyppigt under brug. Hvis du fortsætter med at betjene værktøjet med en løs rem, kan det resultere i dårlig funktionalitet eller beskadigelse af remskiverne. Udskiftning er nødvendig, hvis bæltet ikke kan spændes tilstrækkeligt til at forhindre glidning.

Hvis spænding er påkrævet, indsæt 5 mm unbrakonøgle gennem åbningen på højre plastikhus og løsn topskruen (kun en omgang), træk den derefter opad for at øge spændingen og stram derefter op i den nye position (se vejledningen) diagrammer). Hvis den hyppige seleglidning fortsætter, er det nødvendigt at udskifte selen.

Kontakt dit ARBORTECH-autoriserede servicecenter for at udskifte bæltet.

## 3) Blade og tænder

Ved brug bliver knivene sløve, og skæreydelsen falder.

Lejlighedsvis, hvis meget hårde materialer skæres, eller tænderne rammer en hård overflade i en skæv vinkel, kan tænderne blive skåret eller knækket. Knivene kan stadig bruges, men skæreydelsen vil blive reduceret.

Hvis der opstår "blåfarvning" af bladets periferi, er klingerne for varme. Dette sker, når knivene bliver slidte, der påføres for meget kraft, eller materialet er for hårdt.

**BEMÆRK:** Brug af skarpe knive vil forbedre værktøjets ydeevne og levetid.

## 6. GARANTI OG SERVICE

For garantireparation, inspektion, service og reservedele bedes du kontakte dit købssted eller

Kontakt os direkte på: ARBORTECH PTY LTD  
67WESTCHESTERROAD, MALAGA, PERTH  
WESTERN AUSTRALIA, 6090

T: +61 (0) 8 3249 1944

[www.arbortechtools.com](http://www.arbortechtools.com)

E: [arbortech@arbortech.com.au](mailto:arbortech@arbortech.com.au)

### ***EC - Declaration of Conformity***

Arbortech erklærer, at produktet beskrevet i denne manual under "Tekniske specifikationer" er fremstillet i overensstemmelse med IEC62841 standardiserede dokumenter og i overensstemmelse med maskindirektiverne: 2006/42/EC; 2014/30/EU; 2011/65/EU.

Teknisk fil hos: Arbortech PTY LTD | 67 Westchester Road, Malaga, WA 6090



Sven Blinks  
Chief Executive Officer  
Arbortech Pty Ltd

### ***Bortskaffelse***

Maskinen, tilbehøret og emballagen skal sorteres til miljøvenlig genbrug. Kun for EU-lande: Bortskaf ikke elværktøj sammen med husholdningsaffaldet! I henhold til det europæiske direktiv 2012/19/EU for affald af elektrisk og elektronisk udstyr og dets implementering i national lovgivning, skal elværktøj, der ikke længere kan bruges, indsamles separat og bortskaffes på en miljørigtig måde.





## 1. EINLEITUNG

Die Arbortech AS200X Mauer- und Fugensäge wurde in Australien entwickelt und hergestellt, wobei nur Komponenten und Herstellungsverfahren von höchster Qualität zum Einsatz kommen.

Die einzigartige, patentierte orbitale Schneidbewegung von zwei gegenläufigen Klingen ermöglicht ein hocheffizientes Schneiden von Ziegelsteinen, Mörtel und Mauerwerk.

Diese Schneidbewegung erzeugt nur minimale Staubmengen in der Luft und bietet einen sicheren und kontrollierbaren Betrieb mit der Möglichkeit, bis zu einer Tiefe von 120 mm zu schneiden, rechtwinklige Ecken zu schneiden und Schnitte mit unterschiedlicher Breite durchzuführen. Die AS200X eignet sich ideal für eine Vielzahl von Aufgaben, darunter:

- Entfernen von Mörtel zum Verfugen von Ziegelwänden.
- Entfernen einzelner Ziegelsteine aus Mauern
- Schneiden von Ziegelsteinen ohne Beschädigung angrenzender Bereiche, Verzahnungen von Ziegelwänden sowie Schneiden von Nuten für Leitungen usw. in Mauern.
- Löcher in Wände oder andere Oberflächen schneiden.
- Fertigstellung von Eckschnitten in Wänden.

Das Werkzeug kann mit einer Reihe von Klingen ausgestattet werden, um für verschiedene Anwendungen optimal geeignet zu sein.

**Definitionen:** Sicherheitsrichtlinien

Die folgenden Definitionen beschreiben den Schweregrad für jedes Signalwort. **Bitte lesen Sie die Bedienungsanleitung und achten Sie auf diese Symbole.**

 **GEFAHR:** Weist auf eine unmittelbar gefährliche Situation hin, die, wenn sie nicht vermieden wird, zum Tod oder zu schweren Verletzungen führt.

 **WARNUNG:** Weist auf eine potenziell gefährliche Situation hin, die, wenn sie nicht vermieden wird, zum Tod oder zu schweren Verletzungen führen kann.

 **VORSICHT:** Weist auf eine potenziell gefährliche Situation hin, die, wenn sie nicht vermieden wird, zu leichten oder mittelschweren Verletzungen führen kann.

**VORSICHT:** Die Verwendung ohne das Sicherheitswarnsymbol weist auf eine potenziell gefährliche Situation hin, die, wenn sie nicht vermieden wird, zu Sachschäden führen kann.

 Weist auf die Gefahr eines Stromschlags hin.

## 2. ALLGEMEINE WARNHINWEISE FÜR ELEKTROWERKZEUGE

 **WARNUNG:** Lesen Sie alle Sicherheitshinweise, Anweisungen, Illustrationen und technische Daten, die im Lieferumfang dieses Elektrowerkzeugs enthalten sind. Das Nichtbefolgen der nachfolgenden Anweisungen kann zu Stromschlägen, Bränden und/oder schweren Verletzungen führen.

Bewahren Sie alle Warnungen und Anweisungen zum späteren Nachschlagen auf.

Der Begriff "Elektrowerkzeug" in den Warnhinweisen bezieht sich auf Ihr netzbetriebenes Elektrowerkzeug (mit Kabel).

### 1) Arbeitsplatzsicherheit

- a) **Halten Sie Ihren Arbeitsbereich sauber und gut beleuchtet.** Unordnung oder unbeleuchtete Arbeitsbereiche können zu Unfällen führen.
- b) Arbeiten Sie mit dem Elektrowerkzeug nicht in explosionsgefährdeter Umgebung, in der sich brennbare Flüssigkeiten, Gase oder Stäube befinden.
- c) Halten Sie Kinder und andere Personen während der Benutzung des Elektrowerkzeugs fern. Bei Ablenkung können Sie die Kontrolle über das Gerät verlieren

### 2) Elektrische Sicherheit

- a) **Der Anschlussstecker des Elektrowerkzeugs muss in die Steckdose passen.** Der Stecker darf in keiner Weise verändert werden. Verwenden Sie keine Adapterstecker gemeinsam mit schutzgeerdeten Elektrowerkzeugen. Unveränderte Stecker und passende Steckdosen verringern das Risiko eines elektrischen Schlags.
- b) Vermeiden Sie Körperkontakt mit geerdeten oder geerdeten Oberflächen wie Rohren, Heizkörpern, Herden und Kühlschränken. Es besteht ein erhöhtes Risiko eines Stromschlags, wenn Ihr Körper geerdet oder geerdet ist.
- c) **Setzen Sie Elektrowerkzeuge weder Regen noch Nässe aus.** Wenn Wasser in ein Elektrowerkzeug eindringt, erhöht sich das Risiko eines Stromschlags.
- d) **Missbrauchen Sie das Kabel nicht.** Benutzen Sie das Kabel niemals zum Tragen, Ziehen oder Ausstecken des Elektrowerkzeugs.  
**Halten Sie das Kabel von Hitze, Öl, scharfen Kanten oder beweglichen Teilen fern.** Beschädigte oder verhedderte Kabel erhöhen die Gefahr eines Stromschlags.
- e) Wenn Sie ein Elektrowerkzeug im Freien betreiben, verwenden Sie ein für den Außenbereich geeignetes Verlängerungskabel. Die Verwendung eines für den Außenbereich geeigneten Kabels verringert das Risiko eines Stromschlags.
- f) Wenn der Betrieb eines Elektrowerkzeugs an einem feuchten Ort unvermeidbar ist, verwenden Sie eine mit einem Fehlerstromschutzschalter (RCD) geschützte Stromversorgung. Durch den Einsatz eines FI-Schutzschalters wird das Risiko eines Stromschlags verringert.

### 3) Sicherheit von Personen

- a) Bleiben Sie wachsam, achten Sie darauf, was Sie tun, und verwenden Sie Ihren gesunden Menschenverstand, wenn Sie ein Elektrowerkzeug bedienen. Benutzen Sie ein Elektrowerkzeug nicht, wenn Sie müde sind oder unter dem Einfluss von Drogen, Alkohol oder Medikamenten stehen. Ein Moment der Unaufmerksamkeit beim Betrieb von Elektrowerkzeugen kann zu schweren

- Verletzungen führen.
- b) **Persönliche Schutzausrüstung verwenden.** Tragen Sie immer einen Augenschutz. Schutzausrüstung wie eine Staubmaske, rutschfeste Sicherheitsschuhe, ein Schutzhelm oder ein Gehörschutz, der unter entsprechenden Bedingungen eingesetzt wird, verringert Personenschäden.
- c) Unbeabsichtigtes Starten verhindern. Stellen Sie sicher, dass der Schalter ausgeschaltet ist, bevor Sie das Gerät an die Stromquelle und/oder den Akku anschließen, es aufnehmen oder tragen. Das Tragen von Elektrowerkzeugen mit dem Finger am Schalter oder das Einschalten von Elektrowerkzeugen, bei denen der Schalter eingeschaltet ist, kann zu Unfällen führen.
- d) **Entfernen Sie alle Einstellschlüssel oder Schraubenschlüssel, bevor Sie das Elektrowerkzeug einschalten.** Ein Schraubenschlüssel oder ein Schlüssel, der an einem rotierenden Teil des Elektrowerkzeugs steckt, kann zu Verletzungen führen.
- e) Übertreiben Sie es nicht. Achten Sie jederzeit auf den richtigen Stand und das Gleichgewicht. Dies ermöglicht eine bessere Kontrolle des Elektrowerkzeugs in unerwarteten Situationen.
- f) **Ziehen Sie sich richtig an. Tragen Sie keine lockere Kleidung oder Schmuck.** Halten Sie Haare, Kleidung und Handschuhe von beweglichen Teilen fern. Lose Kleidung, Schmuck oder lange Haare können von beweglichen Teilen erfasst werden.
- g) Wenn Vorrichtungen zum Anschluss von Staubabsaug- und Sammeleinrichtungen vorhanden sind, stellen Sie sicher, dass diese angeschlossen sind und ordnungsgemäß verwendet werden. Durch den Einsatz dieser Geräte können staubbedingte Gefahren verringert werden.
- h) Lassen Sie nicht zu, dass Sie durch die durch den häufigen Gebrauch von Werkzeugen gewonnene Vertrautheit selbstgefällig werden und die Sicherheit von Werkzeugen außer Acht lassen. Eine unvorsichtige Handlung kann innerhalb von Sekundenbruchteilen zu schweren Verletzungen führen.
- das Risiko eines versehentlichen Startens des Elektrowerkzeugs.
- d) Bewahren Sie unbenutzte Elektrowerkzeuge außerhalb der Reichweite von Kindern auf und erlauben Sie nicht, dass Personen, die mit dem Elektrowerkzeug oder dieser Anleitung nicht vertraut sind, das Elektrowerkzeug bedienen. Elektrowerkzeuge sind in den Händen ungeschulter Benutzer gefährlich.
- e) Warten Sie Elektrowerkzeuge und Zubehör. Überprüfen Sie, ob sich bewegliche Teile falsch ausrichten oder festsitzen, ob Teile gebrochen sind oder ob andere Zustände vorliegen, die den Betrieb des Elektrowerkzeugs beeinträchtigen könnten. Lassen Sie das Elektrowerkzeug bei Beschädigung vor dem Gebrauch reparieren. Viele Unfälle werden durch schlecht gewartete Elektrowerkzeuge verursacht.
- f) **Halten Sie die Schneidwerkzeuge scharf und sauber.** Richtig gewartete Schneidwerkzeuge mit scharfen Schneidkanten neigen weniger zum Verklemmen und sind leichter zu kontrollieren.
- g) Benutzen Sie das Elektrowerkzeug, das Zubehör, die Werkzeugeinsätze usw. gemäß dieser Anleitung und berücksichtigen Sie dabei die Arbeitsbedingungen und die auszuführenden Arbeiten. Die Verwendung des Elektrowerkzeugs für andere als die vorgesehenen Zwecke kann zu einer gefährlichen Situation führen.
- h) **Halten Sie Griffe und Griffflächen trocken, sauber und frei von Öl und Fett.** Rutschige Griffe und Griffflächen ermöglichen keine sichere Handhabung und Kontrolle des Werkzeugs in unerwarteten Situationen.

## 5) Service

- a) Lassen Sie Ihr Elektrowerkzeug von einem qualifizierten Reparaturfachmann warten und verwenden Sie ausschließlich identische Ersatzteile. Dadurch wird sichergestellt, dass die Sicherheit des Elektrowerkzeugs gewahrt bleibt.







## 6) Sicherheitshinweise für Säbelsägen

## 4) Verwendung und Pflege von Elektrowerkzeugen

- a) **Wenden Sie beim Arbeiten mit dem Elektrowerkzeug keine Gewalt an.** Verwenden Sie das richtige Elektrowerkzeug für Ihre Anwendung. Das richtige Elektrowerkzeug erledigt die Arbeit bei der Geschwindigkeit, für die es entwickelt wurde, besser und sicherer.
- b) **Benutzen Sie das Elektrowerkzeug nicht, wenn der Schalter es nicht ein- und ausschaltet.** Jedes Elektrowerkzeug, das nicht mit dem Schalter gesteuert werden kann, ist gefährlich und muss repariert werden.
- c) Trennen Sie den Stecker von der Stromquelle und/oder den Akku vom Elektrowerkzeug, bevor Sie Einstellungen vornehmen, Zubehör wechseln oder Elektrowerkzeuge aufbewahren. Solche vorbeugenden Sicherheitsmaßnahmen verringern
- a) **Halten Sie das Elektrowerkzeug an den isolierten Griffflächen, wenn Sie Arbeiten ausführen, bei denen das Schneidzubehör verborgene Leitungen oder das eigene Kabel berühren könnte.** Der Kontakt des Schneidzubehörs mit einem „stromführenden“ Draht kann freiliegende Metallteile des Elektrowerkzeugs „stromführend“ machen und dem Bediener einen Stromschlag versetzen.
- b) **Verwenden Sie Klammern oder eine andere praktische Möglichkeit, das Werkstück auf einer stabilen Plattform zu befestigen und abzustützen.** Wenn Sie das Werkstück mit der Hand oder am Körper halten, wird es instabil und kann zum Verlust der Kontrolle führen.
- c) Betreiben Sie das Werkzeug nicht mit anderen als den in dieser Bedienungsanleitung empfohlenen Aufsätzen.
- d) Benutzen Sie das Werkzeug nur mit der richtigen Spannung, wie auf dem Werkzeugetikett angegeben.
- e) **Starten Sie ein Werkzeug niemals unter Last.**

Starten Sie das Werkzeug, bevor Sie das Werkstück angreifen.

- f) Starten oder bedienen Sie das Werkzeug niemals mit den Fingern oder anderen Gegenständen durch die Löcher in den Klingen.
- g) **Gehen Sie beim Umgang mit den Klingen während und nach dem Gebrauch vorsichtig vor.** Die Klingen und einige Bereiche des Werkzeugs werden bei der Verwendung heiß.
- h) Stellen Sie vor dem Schneiden immer sicher, dass sich im zu schneidenden Bereich keine Gefahren wie elektrische Leitungen, Rohre oder Isolierungen befinden.
- i) **Ruhezeiten einplanen, um die Auswirkungen der Vibrationen des Werkzeugs zu mildern.** Verwenden Sie Arbeitshandschuhe, um die Vibrationswirkung auf den Körper zu minimieren.
- j) Stellen Sie sicher, dass die Staubabsaugungsrüstung angeschlossen ist und ordnungsgemäß verwendet wird.
- k) Die Verwendung von Zubehör oder Zusatzgeräten, die nicht in dieser Bedienungsanleitung empfohlen werden, kann eine Verletzungsgefahr darstellen.
- l) **Wenden Sie beim Arbeiten mit dem Werkzeug keine Gewalt an.** Es ist für den Betrieb mitmäßigem Kraftaufwand ausgelegt. Bei Überlastung des Werkzeugs kann es zu einer Überhitzung des Antriebssystems und des Motors kommen.
- m) Werkzeug immer mit beiden Händen halten.

SYMBOLE: Die folgenden Symbole werden in dieser Bedienungsanleitung verwendet	
	Schutzklasse II
	Bedienungshandbuch lesen
	Hörschutz tragen
	Augenschutz tragen
	Atemschutzmaske tragen
	Schutzhandschuhe tragen
VAC~	Volt Wechselspannung
A	Ampere
Hz	Hertz
W	Watt
N <sub>0</sub>	Leerlaufdrehzahl
/min	Umdrehungen/min
dB	Dezibel
mm	Millimeters

### 3. FUNKTIONSBESCHREIBUNG

## 1) AS200X Beschreibung des Werkzeugs

Die AS200X ist zum Schneiden von festen Materialien wie Mörtel, Mauerziegeln, Gipskarton und Faserplatten geeignet. Die AS200X verwendet eine Reihe unterschiedlicher Klingen, welche für verschiedene Anwendungen optimiert sind. Die Klingen können, wie in den Diagrammen (i) bis (iv) gezeigt, ausgetauscht werden.

Das Werkzeug wird mit einer Staubmanschette geliefert, die vom Benutzer einfach gemäß der Anleitung (v) angebracht werden kann.

Der Antrieb der Klingen erfolgt über einen Riemenantrieb, der im Falle eines Blockierens der Messer einen gewissen Schlupf ermöglicht. Wenn übermäßiger Riemenschlupf auftritt, spannen Sie den Riemen erneut, wie in den Diagrammen (vii) gezeigt.

Der obere und hintere Griff sind auf Komfort bei der Verwendung in verschiedenen Schneidausrüstungen ausgelegt. Für eine bessere Handhabung bei verschiedenen Schneidanwendungen kann der obere Griff wie in der Abbildung (vi) gezeigt neu positioniert werden.

## 2) Beschreibung der Klingen

Die AS200X verwendet eine Reihe von Klingen zum Schneiden von unterschiedlichen Materialien und Profilen.

**Allzweckklingen verwenden Hartmetallzähne** und sind geeignet für das Schneiden von normalem Mauerwerk und Arbeiten im Boden. Allzweckklingen sind für Schneidtiefen bis zu 110 mm ausgelegt.

**Einstechklingen** für Mauerwerk verwenden Hartmetallzähne und bieten eine maximale Schneidtiefe von 120 mm ohne Überschnitt am Schnitrende.

**Abzweigdosenklingen** verwenden Hartmetallzähne und bieten eine maximale Schneidtiefe von 120 mm. Geeignet für die Installation kleiner Stromdosen in Putz/ Ziegelstein/ Mauerwerk.

**Fugenpräzisionsklingen – Schmale Schnittbreite** Für die Fugenanierung von schmalen Fugen Tiefe: 35 mm Breite: 3 mm

**Fugenpräzisionsklingen** Zum Entfernen von Mörtel, speziell auf der Stoßfuge ohne Überschnitt. Tiefe: 75 mm Breite: 7.2 mm

**Allzweckklingen X-Large** Schneidtiefe bis zu 170mm ohne Überschnitt. Tiefe: 170 mm Breite: 7.2 mm.

**Fugenfräsklingen** Werden bei Instandsetzungsarbeiten zur Entfernung des Mörtels verwendet. Max. Schneidtiefe 35 mm.



**HINWEIS:** Klingen sind ein Verschleißteil. Bei normalem Betrieb kann die Lebensdauer der Klinge je nach Härte der geschnittenen Materialien variieren.

## 4. BETRIEB

### 1) Inbetriebnahme

**⚠️ WARNUNG:** Es wird empfohlen, das Werkzeug immer über einen Fehlerstromschutzschalter mit einem Fehlerstrom von 30 mA oder weniger zu betreiben.

Der AS200X wird in einem Koffer mit Klingen geliefert und die Staubmanschette ist vom Werkzeug abgenommen. Montieren Sie vor der Verwendung des Werkzeugs die Klingen und die Staubmanschette gemäß den Anleitungsdiagrammen. Stellen Sie sicher, dass die Klingen verriegelt sind, bevor Sie das Werkzeug einschalten.

**HINWEIS:** Verwenden Sie immer aufeinander abgestimmte Klingepaare. Mischen Sie niemals gebrauchte Klingen mit neuen Klingen

**⚠️ VORSICHT:** Betreiben Sie das Werkzeug nicht mit losen Klingen. Der Betrieb mit losen Klingen führt zu schweren Schäden am Klingenhalter, die eine Reparatur erforderlich machen.

### 2) Staubabsaugung

Der AS200X sollte mit der Staubmanschette, wie in Abbildung (v) gezeigt, und mit einem Staubabsauger verwendet werden. Durch die Staubabsaugung wird die Belastung des Benutzers und umstehender Personen durch Staub in der Luft erheblich verringert. Die Staubmanschette kann ohne Werkzeug und mit montierten Messern am AS200X angebracht und entfernt werden. Sehen Sie sich die Anleitungsdiagramme für die Installation der Staubmanschette an.

Die Staubsaugerhalterung (Artikel 7) an der Unterseite des AS200X ist für die Aufnahme von Standardstaubsaugern ausgelegt, einschließlich eines konischen Staubsaugers mit 35 mm (1 3/8 Zoll) Durchmesser und eines Staubsaugeranschlusses mit 38 mm (1 1/2 Zoll) Durchmesser. Verwenden Sie eine geeignete Staubabsauganlage oder einen Bausauger.

**HINWEIS:** Wenn beim Schneiden von Mauerwerksmaterialien keine Staubabsaugung verwendet wird, führt dies zu übermäßigem Verschleiß der elektrischen Komponenten. Staubschäden führen zu einem vorzeitigen Motorausfall, der sich auf die Garantie auswirkt.

**⚠️ ACHTUNG:** Stellen Sie sicher, dass der verwendete Staubsauger über ein für das Schneidgut geeignetes Filtersystem verfügt. Eine unsachgemäße Filterung kann zu einer schlechten Staubkontrolle und möglichen Schäden am Sauger führen.

### 3) Technische Daten

ITEM	SPECIFICATION
Schneidtiefe/-breite	120 mm (4 3/4")/7.2 mm (9/32"), depending on blade
Gewicht, einschl. Klingen	4.3 kg (9.5 lb)
Abmessungen, ohne	610 mm (24") L 75 mm (3") W

Klingen	342 mm (13.5") H
Geschwindigkeit ohne Belastung $N_0$	5100 rpm
Leistung	1500 W
Anschluss für Vakuumschlauch zum Staubabsaugen	Geeignet für Staubsaugerschläuche mit einem Durchmesser von 35 mm der Kegelaufnahme innen oder 38 mm Durchmesser der Kegelaufnahme außen.
Stromspannung, nominal	ALL.FG.200240.40, 230V~ 50 Hz;
	ALL.FG.200240.60, 230V~ 50 Hz
	ALL.FG.200110.40, 110V~ 50 Hz
A- Weighted sound pressure level $L_{pA}$	92.6 db(A)
Uncertainty $K_{pA}$	5 dB(A)
A- Weighted sound power level $L_{WA}$	100.6 db(A)
Uncertainty $L_{WA}$	5 dB(A)
Vibrationsemissionen Allzweckklinge (k=1,5)	5.2 m/s <sup>2</sup>
Vibrationsemissionen Tauchklinge (k=1,5)	5.1 m/s <sup>2</sup>
Vibrationsemissionen Fugenpräzisionsklingen (k=1,5)	5.5 m/s <sup>2</sup>

### 4) Verwendung

**⚠️ VORSICHT:** Während des Betriebs kann der AS200X Hand-Arm-Vibrationen verursachen, die nach längerem Dauergebrauch zu Ermüdung oder Unwohlsein führen können. Die Vibration nimmt mit der Härte des Materials zu. Auch das Tragen von Handschuhen verringert die Hand-Arm-Vibration.

Bedienen Sie das Werkzeug nicht, wenn Sie Beschwerden verspüren, und stellen Sie sicher, dass beim Schneiden ausreichend Ruhezeiten eingelegt werden. Für weitere Informationen wenden Sie sich bitte an den Hersteller.

Bevor Sie versuchen, das Werkzeug zu bedienen, stellen Sie bitte sicher, dass der Sicherheitsabschnitt dieser Anleitung gelesen wurde.

Tragen Sie gegebenenfalls einen Gehör-, Atem-, Augen- und Körperschutz.

Schließen Sie das Werkzeug nur mit gesicherten Klingen und ausgeschaltetem Werkzeugschalter an die Steckdose an.

**⚠️ VORSICHT:**

Blockieren Sie nicht die Lufteinlassöffnungen (Siehe Abb. 1) und halten Sie die Rückseite des Motors mit frei von Staub oder Fremdkörpern, da dies zu einer Überhitzung des Motors führen kann. Bei Arbeiten in staubiger Umgebung wird empfohlen, die Lüftungsöffnungen regelmäßig auszublasen.

Halten Sie das Werkzeug sowohl am oberen Griff als auch am Motorgehäuse.

Um mit dem Schnitt zu beginnen, halten Sie das Werkzeug fest in Ihren Händen, schalten Sie den Strom ein und setzen Sie dann die Mitte der Klingenschnede auf das Werkstück. Beachten Sie dabei, dass die Schnittrichtung zur Rückseite der Klingen zeigt.

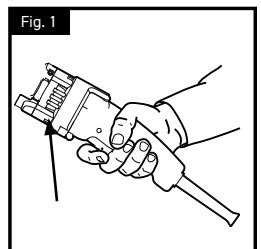
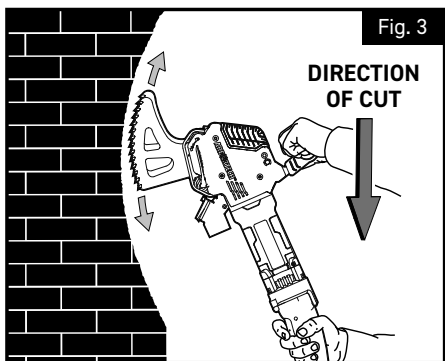
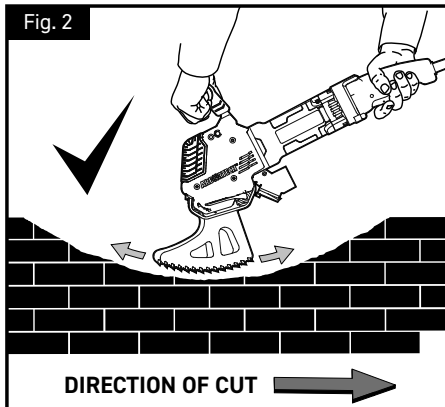

Fig. 1

Bewegen Sie das Werkzeug und die Klinge während des Schneidens in einer langsamen „Sägebewegung“, was die Schnittgeschwindigkeit verbessert, die konzentrierte Wärmeentwicklung verringert und den Verschleiß der Klingen ausgleicht. (Siehe Abb. 2 und 3)



**VORSICHT:** Lassen Sie nicht zu, dass das vordere oder hintere Ende der Klingen auf harte Oberflächen schlägt (siehe Abbildung 4, 5 und 7), da dies die Klingen und das Werkzeug beschädigt. Sollte es zu unbeabsichtigtem Hämmern kommen, stoppen Sie das Werkzeug oder ziehen Sie es sofort aus dem Schnitt.

Vermeiden Sie, dass die Klingendenen in die Enden des Schnitts hämmern, indem Sie eine langsame Wipp- und Kehrbebewegung ausführen. Um eine optimale Leistung zu erzielen, stellen Sie sicher, dass die Zähne der einzige Teil des Sägeblatts sind, der mit dem Werkstück in Kontakt kommt.

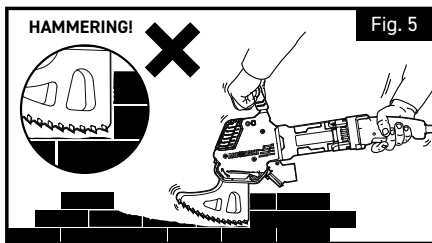
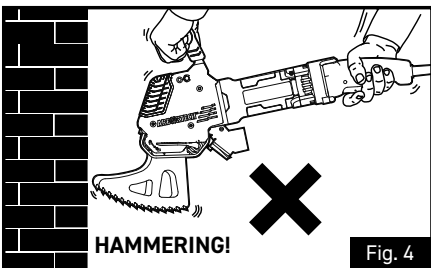

**VORSICHT:** Seien Sie beim Ablegen des Werkzeugs vorsichtig, um ein Absplintern der Wolframkarbidzähne zu vermeiden.

Bei Verwendung der Einstech- oder Abzweigdosenklingen sollte der Schnitt an beiden Enden ausreichend Spiel haben (siehe Abbildung 6), um sicherzustellen, dass es nicht zu Schlägen auf die Klingendenen kommt (wie in Abbildung 7 dargestellt).

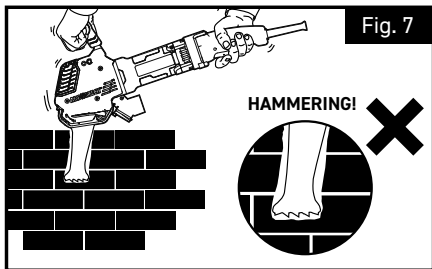
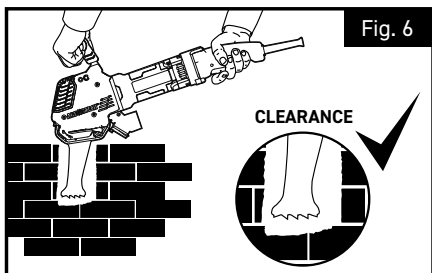

## 5. WARTUNG

**⚠️ WARNUNG:** Um das Risiko schwerer Verletzungen zu verringern, schalten Sie das Werkzeug aus und trennen Sie es von der Stromquelle, bevor Sie Einstellungen vornehmen oder Aufsätze oder Zubehör entfernen/installieren.

Bevor Sie das Werkzeug wieder anschließen, drücken Sie den Auslöseschalter und lassen Sie ihn wieder los, um sicherzustellen, dass das Werkzeug ausgeschaltet ist.

Um die SICHERHEIT und ZUVERLÄSSIGKEIT des Produkts zu gewährleisten, sollten Reparaturen, Wartung und Einstellungen (einschließlich Inspektion und Austausch der Bürsten) von einem von ARBORTECH autorisierten Servicecenter durchgeführt werden. Verwenden Sie immer identische Ersatzteile.

### 1) Motor Reinigung



**VORSICHT:** Blasen Sie Staub und Sand regelmäßig mit sauberer, trockener Druckluft aus dem Motor und dem Schaltaktuator. Staub- und Sandpartikel sammeln sich häufig auf Innenflächen an und können zu vorzeitigen Ausfällen führen. Wenn die AS200X nicht regelmäßig gereinigt wird, wirkt sich dies auf die Werkzeuggarantie aus.



**ACHTUNG:** Tragen Sie immer eine Schutzbrille, wenn Sie dieses Werkzeug verwenden oder reinigen. Verwenden Sie niemals Lösungsmittel oder andere aggressive Chemikalien zum Reinigen der nichtmetallischen Teile des Werkzeugs. Verwenden Sie ausschließlich Druckluft und ein sauberes, trockenes Tuch.

### Zubehör

Um das Verletzungsrisiko zu verringern, sollten mit diesem Produkt nur ARBORTECH-Zubehörteile verwendet werden. Empfohlenes Zubehör für die Verwendung mit Ihrem Werkzeug ist bei Ihrem Händler vor Ort oder einem autorisierten Servicecenter erhältlich.

### Instandsetzung

Wenn das Netzkabel dieses Elektrowerkzeugs beschädigt ist, ist ein Austausch erforderlich. Der Austausch muss vom Hersteller oder einem autorisierten Servicecenter durchgeführt werden, um ein Sicherheitsrisiko zu vermeiden.

Wenn Sie Hilfe bei der Suche nach Zubehör oder allgemeine Fragen zu Werkzeugen benötigen, wenden Sie sich bitte an ARBORTECH.  
[www.arbortechtools.com](http://www.arbortechtools.com)

### Kohlebürsten

Der AS200X ist mit automatisch abschneidenden Bürsten ausgestattet. Wenn die Bürsten unter die Mindestlänge abgenutzt sind, stoppen sie den Werkzeugbetrieb und reduzieren so interne Motorschäden. Wenden Sie sich für den Bürstenaustausch an Ihren örtlichen Händler oder ein autorisiertes Servicecenter.

## 2) Riemenantrieb

**ACHTUNG:** Die Riemen Spannung sollte überprüft werden, wenn während des Gebrauchs häufig Riemenschlupf auftritt. Der Betrieb des Werkzeugs mit lockerem Riemen kann zu Funktionseinbußen oder Schäden an den Riemenscheiben führen. Ein Austausch ist erforderlich, wenn der Riemen nicht ausreichend gespannt werden kann, um ein Durchrutschen zu verhindern.

Wenn eine Nachspannung erforderlich ist, führen Sie einen 5-mm-Inbusschlüssel durch den Schlitz am rechten Kunststoffgehäuse ein und lösen Sie die Innensechskantschraube (nur eine Umdrehung). Ziehen Sie sie dann nach oben, um die Spannung zu erhöhen, und ziehen Sie sie dann an der neuen Position fest (siehe Anleitung). Wenn der Riemen weiterhin häufig durchrutscht, ist ein Riemen austausch erforderlich.

Um den Riemen auszutauschen, wenden Sie sich an Ihr autorisiertes ARBORTECH-Servicecenter.

## 3) Klingen und Zähne

Durch den Gebrauch werden die Klingen stumpf und

die Schneidleistung lässt nach. Wenn sehr harte Materialien geschnitten werden oder die Zähne in einem ungünstigen Winkel auf eine harte Oberfläche treffen, kann es gelegentlich zu Absplitterungen oder Brüchen der Zähne kommen. Die Klingen können weiterhin verwendet werden, allerdings wird die Schnittleistung reduziert.

Kommt es zu einer „Bläuebildung“ an der Klingenperipherie, sind die Klingen zu heiß. Dies geschieht, wenn die Messer abgenutzt sind, zu viel Kraft ausgeübt wird oder das Material zu hart ist.

**HINWEIS:** Die Verwendung scharfer Klingen verbessert die Leistung und Langlebigkeit des Werkzeugs.

## 6. GARANTIE UND SERVICE

Für Garantiereparaturen, Inspektionen, Service und Ersatzteile wenden Sie sich bitte an Ihren Händler oder Kontaktieren Sie uns direkt unter:

ARBORTECH PTY LTD

67WESTCHESTER ROAD, MALAGA, PERTH  
WESTERN AUSTRALIA • 6090

T: +61 (0) 8 3249 1944

Fax: 08 9249 2936

[www.arbortechtools.com](http://www.arbortechtools.com)

E: [arbortech@arbortech.com.au](mailto:arbortech@arbortech.com.au)

## EC - Konformitätserklärung

Arbortech erklärt, dass das in diesem Handbuch unter „Technische Spezifikationen“ beschriebene Produkt in Übereinstimmung mit den standardisierten Dokumenten IEC62841 und in Übereinstimmung mit den Maschinenrichtlinien hergestellt wurde: 2006/42/EC; 2014/30/EU; 2011/65/EU.

Technische Akte unter: Arbortech PTY LTD | 67 Westchester Road, Malaga, WA 6090

Sven Blicks  
Chief Executive Officer  
Arbortech Pty Ltd

## Entsorgung

Maschine, Zubehör und Verpackung sollten einer umweltgerechten Wiederverwertung zugeführt werden. Nur für EG-Länder: Elektrowerkzeuge nicht im Hausmüll entsorgen! Gemäß der europäischen Richtlinie 2012/19/EU über Elektro- und Elektronik-Altgeräte und deren Umsetzung in nationales Recht müssen Elektrowerkzeuge, die nicht mehr verwendet werden können, getrennt gesammelt und umweltgerecht entsorgt werden.



# 1. INTRODUCCIÓN

La sierra para ladrillos y mortero Arbortech AS200X está diseñada y fabricada en Australia, utilizando solo componentes y procesos de fabricación de la más alta calidad.

La exclusiva acción de corte orbital patentada de dos hojas recíprocas permite cortar ladrillos, mortero y mampostería más rápido que las sierras recíprocas tradicionales.

Esta acción de corte también produce cantidades mínimas de polvo en el aire, lo que ofrece una operación segura y controlable, con la capacidad de cortar a una profundidad de 120 mm (4 3/4"), cortar esquinas cuadradas y hacer cortes de ancho variable. El AS200X es ideal para una variedad de tareas que incluyen:

- Demolición de mortero para rejuntado de paredes de ladrillo.
- eliminación de ladrillos individuales de las paredes.
- corte de ladrillos sin dañar las áreas adyacentes o costuras, enchavetado o dentado de paredes de ladrillo sin dañar los conductos y elementos similares en las paredes.
- cortar agujeros en paredes u otras superficies.
- acabado de cortes de esquina en paredes.

La herramienta se puede equipar con una variedad de cuchillas para adaptarse mejor a diferentes aplicaciones.

Definiciones: Pautas de seguridad

Las definiciones a continuación describen el nivel de gravedad de cada palabra de advertencia. Lea el manual y preste atención a estos símbolos.

 **PELIGRO:** Indica una situación de peligro inminente que, si no se evita, provocará la muerte o lesiones graves.

 **ADVERTENCIA:** Indica una situación potencialmente peligrosa que, si no se evita, podría provocar la muerte o lesiones graves.

 **PRECAUCIÓN:** Indica una situación potencialmente peligrosa que, si no se evita, puede provocar lesiones leves o moderadas.

**PRECAUCIÓN:** Usado sin el símbolo de alerta de seguridad indica una situación potencialmente peligrosa que, si no se evita, puede provocar daños a la propiedad.

 Indica riesgo de descarga eléctrica.

## 2. ADVERTENCIAS GENERALES DE SEGURIDAD PARA HERRAMIENTAS ELÉCTRICAS

 **ADVERTENCIA** Lea todas las advertencias de seguridad, instrucciones, ilustraciones y especificaciones proporcionadas con esta herramienta eléctrica. Si no se siguen todas las instrucciones enumeradas a continuación, se pueden producir descargas eléctricas, incendios y/o lesiones graves. Guarde todas las advertencias e instrucciones para

referencia futura.

El término "herramienta eléctrica" en las advertencias se refiere a su herramienta eléctrica operada por la red eléctrica (con cable).

### 1) Seguridad en el área de trabajo

- a) **Mantener el área de trabajo limpia y bien iluminada.** Las áreas desordenadas y oscuras invitan a los accidentes.
- b) No opere herramientas eléctricas en atmósferas explosivas, como en presencia de líquidos, gases o polvo inflamables. Las herramientas eléctricas crean chispas que pueden encender el polvo o los humos.
- c) Mantenga a los niños y transeúntes alejados mientras opera una herramienta eléctrica. Las distracciones pueden hacer que pierda el control.

### 2) Seguridad eléctrica

- a) Los enchufes de la herramienta eléctrica deben coincidir con el tomacorriente. Nunca modifique el enchufe de ninguna manera. No utilice enchufes adaptadores con herramientas eléctricas conectadas a tierra. Los enchufes no modificados y los tomacorrientes coincidentes reducirán el riesgo de descarga eléctrica.
- b) Evite el contacto del cuerpo con superficies conectadas a tierra o conectadas a tierra, como tuberías, radiadores, estufas y refrigeradores. Existe un mayor riesgo de descarga eléctrica si su cuerpo está conectado a tierra o conectado a tierra.
- c) **No exponga las herramientas eléctricas a la lluvia oa la humedad.** Si entra agua en una herramienta eléctrica, aumentará el riesgo de descarga eléctrica.
- d) No abuse del cable. Nunca utilice el cable para transportar, tirar o desencharfar la herramienta eléctrica.

**Mantenga el cable alejado del calor, el aceite, los bordes afilados o las piezas móviles.** Los cables dañados o enredados aumentan el riesgo de descarga eléctrica.

- e) Cuando opere una herramienta eléctrica al aire libre, use un cable de extensión adecuado para uso al aire libre. El uso de un cable adecuado para uso en exteriores reduce el riesgo de descarga eléctrica.
- f) Si es inevitable utilizar una herramienta eléctrica en un lugar húmedo, utilice un suministro protegido por un dispositivo de corriente residual (RCD). El uso de un RCD reduce el riesgo de descarga eléctrica.

### 3) Seguridad personal

- a) Manténgase alerta, mire lo que está haciendo y use el sentido común cuando opere una herramienta eléctrica. No utilice una herramienta eléctrica si está cansado o bajo la influencia de drogas, alcohol o medicamentos. Un momento de falta de atención mientras opera herramientas eléctricas puede resultar en lesiones personales graves.
- b) **Usar equipo de protección personal. Siempre use protección para los ojos.** El equipo de

- protección, como una máscara contra el polvo, zapatos de seguridad antideslizantes, casco o protección auditiva, utilizados para las condiciones apropiadas, reducirán las lesiones personales.
- c) Evitar el arranque involuntario. Asegúrese de que el interruptor esté en la posición de apagado antes de conectarlo a la fuente de alimentación o al paquete de baterías, levantar o transportar la herramienta. Transportar herramientas eléctricas con el dedo en el interruptor o energizar herramientas eléctricas que tienen el interruptor encendido invita a los accidentes.
  - d) **Retire cualquier llave o llave de ajuste antes de encender la herramienta eléctrica.** Si se deja una llave inglesa o una llave acoplada a una pieza giratoria de la herramienta eléctrica, se pueden producir lesiones personales.
  - e) **No se extralimite. Mantenga la postura y el equilibrio en todo momento.** Esto permite un mejor control de la herramienta eléctrica en situaciones inesperadas.
  - f) Vestirse adecuadamente. No use ropa suelta ni joyas. Mantenga su cabello, ropa y guantes alejados de las piezas móviles. La ropa suelta, las joyas o el pelo largo pueden quedar atrapados en las piezas móviles.
  - g) Si se proporcionan dispositivos para la conexión de las instalaciones de extracción y recolección de polvo, asegúrese de que estén conectados y se utilicen correctamente. El uso de estos dispositivos puede reducir los peligros relacionados con el polvo.
  - h) No permita que la familiaridad adquirida con el uso frecuente de las herramientas le permita volverse complaciente e ignorar la seguridad de las herramientas. Una acción descuidada puede causar lesiones graves en una fracción de segundo.
- e) Mantener las herramientas eléctricas y sus accesorios. Compruebe si hay piezas móviles desalineadas o atascadas, piezas rotas y cualquier otra condición que pueda afectar el funcionamiento de las herramientas eléctricas. Si está dañada, haga reparar la herramienta eléctrica antes de usarla. Muchos accidentes son causados por herramientas eléctricas mal mantenidas.
  - f) **Mantenga las herramientas de corte afiladas y limpias.** Las herramientas de corte bien mantenidas con filos afilados tienen menos probabilidades de atascarse y son más fáciles de controlar.
  - g) Utilice la herramienta eléctrica, los accesorios y las puntas de la herramienta, etc. de acuerdo con estas instrucciones, teniendo en cuenta las condiciones de trabajo y el trabajo a realizar. El uso de la herramienta eléctrica para operaciones diferentes a las previstas podría resultar en una situación peligrosa.
  - h) **Mantenga las manijas y las superficies de agarre secas, limpias y libres de aceite y grasa.** Los mangos resbaladizos y las superficies de agarre no permiten un manejo y control seguro de la herramienta en situaciones inesperadas.

## 5) Servicio

- a) Haga que su herramienta eléctrica sea reparada por una persona calificada que utilice únicamente piezas de repuesto idénticas. Esto garantizará que se mantenga la seguridad de la herramienta eléctrica.

## 6) Instrucciones de seguridad para sierras alternativas







### 4) Uso y cuidado de herramientas eléctricas

- a) **No fuerce la herramienta eléctrica. Utilice la herramienta eléctrica correcta para su aplicación.** La herramienta eléctrica correcta hará el trabajo mejor y de forma más segura al ritmo para el que fue diseñada.
- b) **No use la herramienta eléctrica si el interruptor no la enciende y apaga.** Cualquier herramienta eléctrica que no se pueda controlar con el interruptor es peligrosa y debe repararse.
- c) Desconecte el enchufe de la fuente de alimentación y/o el paquete de baterías de la herramienta eléctrica antes de realizar ajustes, cambiar accesorios o almacenar herramientas eléctricas. Estas medidas preventivas de seguridad reducen el riesgo de que la herramienta eléctrica arranque accidentalmente.
- d) Guarde las herramientas eléctricas inactivas fuera del alcance de los niños y no permita que personas que no estén familiarizadas con la herramienta eléctrica o estas instrucciones operen la herramienta eléctrica. Las herramientas eléctricas son peligrosas en manos de usuarios no capacitados.
- a) Sujete la herramienta eléctrica por las superficies de agarre aisladas cuando realice una operación en la que el accesorio de corte pueda entrar en contacto con cables ocultos o con su propio cable. Un accesorio de corte que entre en contacto con un cable "con corriente" puede hacer que las partes metálicas expuestas de la herramienta eléctrica estén "con corriente" y podría provocar una descarga eléctrica al operador.
- b) **Use abrazaderas u otra forma práctica de asegurar y sostener la pieza de trabajo en una plataforma estable.** Sostener la pieza de trabajo con la mano o contra su cuerpo la deja inestable y puede provocar la pérdida de control.
- c) No opere la herramienta con ningún accesorio que no sea el recomendado en este manual de instrucciones.
- d) Solo use la herramienta con el voltaje correcto, como se especifica en la etiqueta de la herramienta.
- e) **Nunca arranque una herramienta bajo carga.** Ponga en marcha la herramienta antes de enganchar la pieza de trabajo.
- f) Nunca encienda ni opere la herramienta con los dedos u otros objetos a través de los orificios de las cuchillas.
- g) **Tenga cuidado al manipular las cuchillas durante y después del uso.** Las cuchillas y algunas áreas de la herramienta se calientan



durante el uso.

- h) Siempre asegúrese de que antes de cortar no haya peligros como cableado eléctrico, tuberías o aislamiento en el área a cortar.
- i) **Permitir períodos de descanso para aliviar el efecto de la vibración de la herramienta.** Use guantes de trabajo para minimizar el efecto de vibración en el cuerpo.
- j) Asegurarse de que el equipo de extracción de polvo esté conectado y se utilice correctamente.
- k) El uso de cualquier accesorio o aditamento diferente a los recomendados en este manual de instrucciones puede presentar un riesgo de lesión personal.
- l) **No fuerce la herramienta.** Está diseñado para funcionar con un esfuerzo moderado. Se puede producir un sobrecalentamiento del sistema de accionamiento y del motor si se sobrecarga la herramienta.
- m) Siempre opere la herramienta sujetándola con ambas manos.

<b>SÍMBOLOS</b> Los siguientes símbolos se utilizan en este manual y marcan esta herramienta	
	Clase 2 Construcción (Se usa doble aislamiento en todo, no viene provisto con conexión a tierra)
	Lea el manual de instrucciones
	Use protector de oídos
	Use gafas de protección
	Use mascarilla de protección respiratoria
	Use guantes protectores
VAC/~	corriente alterna voltios
A	amperes
Hz	hertz
W	vatio
N <sub>0</sub>	velocidad sin carga
/min	revoluciones por minuto
dB	decibeles
mm	milímetros

### 3. DESCRIPCIÓN FUNCIONAL

#### 1) Descripción de la herramienta AS200X

La AS200X es una sierra de sable de doble hoja diseñada para cortar materiales rígidos como mortero, ladrillos cocidos, placas de yeso y tableros de fibra. El AS200X utiliza una variedad de cuchillas para adaptarse al material que se está cortando. Las cuchillas se pueden cambiar, como se muestra en los

diagramas (i) a (iv), para adaptarse a la profundidad o longitud de corte requerida.

La herramienta se suministra con un guardapolvo que el usuario puede colocar fácilmente siguiendo el diagrama de instrucciones (v).

Las cuchillas se accionan mediante una transmisión por correa diseñada para permitir cierto deslizamiento en caso de que las cuchillas se atasquen. **Si se produce un deslizamiento excesivo de la correa, vuelva a tensar la correa como se muestra en los diagramas (vii).**

El mango superior y trasero están diseñados para brindar comodidad cuando se usan en una variedad de orientaciones de corte. Para un mejor manejo en varias aplicaciones de corte, el mango superior se puede reposicionar como se muestra en el diagrama (vi).

#### 2) Descripción de las cuchillas

La AS200X utiliza una serie de cuchillas para cortar diferentes materiales y perfiles.

**General Purpose blades** tienen dientes de Carburo Tungsteno y se usan para trabajo de mampostería en general y para cortes en el suelo. Estas cuchillas están diseñadas para cortar hasta una profundidad de 110mm (4 3/8").



**Plunge blades** tienen dientes de Carburo Tungsteno y cortan hasta una profundidad máxima de 120mm (5"). Esta cuchilla pueden cortar ranuras de hasta 75mm (3") de largo.



**Switch Box blades** tienen dientes de carburo tungsteno y ofrecen una profundidad máxima de corte de 120mm (5"). Indicadas para la instalación de conmutadores pequeños en paredes de yeso, ladrillo/ mampostería.



**Heritage Blades** Ideal para extraer mortero de juntas angostas y para la restauración de edificios históricos. Profundidad: 35 mm Anchura: 3 mm



**Head joint Blades** Ideal para extraer Mortero de juntas verticales. Profundidad: 75 mm Anchura: 7,2 mm



#### XL General Purpose Blades

La profundidad máxima del corte es 170 mm (6 3/4") sin cortar de más. Profundidad: 170 mm Anchura: 7,2 mm



**Tuckpointing Blades** Se utilizan para retirar el mortero entre ladrillos en trabajos de restauración. Máx. profundidad de corte: 35 mm (1 3/8").



**NOTA:** Las cuchillas son una pieza de desgaste. En funcionamiento normal, la vida útil de la hoja puede

variar según la dureza de los materiales cortados.

## 4. FUNCIONAMIENTO

### 1) Configuración

**⚠ ADVERTENCIA:** Se recomienda que la herramienta siempre se alimente a través de un dispositivo de corriente residual con una corriente residual nominal de 30 mA o menos.

La AS200X se suministra en un maletín con cuchillas y el guardapolvo separado de la herramienta. Monte las cuchillas y el guardapolvo antes de usar la herramienta siguiendo los diagramas de instrucciones. Asegúrese de que las cuchillas estén bloqueadas antes de encender la herramienta.

**NOTA:** Utilice siempre pares de hojas iguales. Nunca mezcle cuchillas usadas con cuchillas nuevas.

**⚠ PRECAUCIÓN:** No opere la herramienta si las cuchillas están sueltas. La operación con hojas sueltas dañará gravemente el soporte de la hoja y requerirá reparación.

### 2) Extracción de polvo

La AS200X debe equiparse con una funda para polvo como se muestra en el diagrama (v) y usarse con una aspiradora de extracción de polvo. El guardapolvo reduce significativamente la exposición al polvo en el aire para el usuario y los transeúntes. El guardapolvo se puede montar y desmontar del AS200X sin herramientas y con las hojas montadas. Consulte los diagramas de instrucciones sobre cómo colocar el guardapolvo.

El soporte de la aspiradora (artículo 7) en la parte inferior de la AS200X está diseñado para acomodar aspiradoras de extracción de polvo estándar, incluida una aspiradora cónica de 35 mm (1 3/8") de diámetro y una conexión de aspiradora de 38 mm (1 1/2") de diámetro. Utilice un sistema de extracción de polvo adecuado o una aspiradora diseñada para polvo de mampostería.

**NOTA:** Si no se usa la bota guardapolvo al cortar materiales de mampostería, se producirá un desgaste excesivo de los componentes eléctricos. Los daños causados por el polvo provocarán una falla prematura del motor, lo que afectará la garantía.

**⚠ PRECAUCIÓN:** Verifique que la máquina de vacío que se está utilizando tenga un sistema de filtro adecuado para el material que se está cortando. La filtración incorrecta puede resultar en un control inadecuado del polvo y también en posibles daños a la máquina aspiradora.

### 3) ESPECIFICACIONES

ITEM	ESPECIFICACIÓN
Profundidad/ancho de corte	120mm (4 3/4")/7.2mm (9/32"), (Dependiendo de la cuchilla / material)
Peso, incluidas cuchillas	4.3 kg (9.5 lb)
Dimensiones, sin cuchillas	610 mm (24") L

	75 mm (3") W
	342 mm (13.5") H
Velocidad sin carga $n_0$	5100 rpm
Alimentación	1500 W
Interfaz de la manguera aspiradora para extracción de polvo	Adapte la manguera de vacío con un accesorio cónico interno o externo de 35 (1 3/8") y 38 mm (1 1/2") de diámetro respectivamente.
Índice eléctrico, nominal	ALL.FG.200240.40, 230V~. 50 Hz;
	ALL.FG.200240.60, 230V~. 50 Hz
	ALL.FG.200110.40, 110V~. 50 Hz
A- Nivel de presión sonora ponderado $L_{pA}$	92.6 db(A)
Incertidumbre $K_{pA}$	5 dB(A)
A- Nivel de potencia sonora ponderado $L_{WA}$	100.6 db(A)
Incertidumbre $K_{pA}$	5 dB(A)
Emisiones de vibraciones Pala GP ( $k=1.5$ )	5.2 m/s <sup>2</sup>
Emisiones de vibraciones Plunge Blade ( $k=1.5$ )	5.1 m/s <sup>2</sup>
Emisiones de vibraciones Head Joint Blade ( $k=1.5$ )	5.5 m/s <sup>2</sup>

### 4) Operación

**⚠ PRECAUCIÓN:** Durante el funcionamiento, la AS200X puede causar vibraciones en la mano y el brazo, lo que puede provocar fatiga o incomodidad después de largos períodos de uso continuo. La vibración aumentará con la dureza del material. El uso de guantes también reducirá la vibración mano-brazo.

No opere la herramienta si experimenta molestias y asegúrese de tomar suficientes períodos de descanso durante el corte. Para más información, póngase en contacto con el fabricante.

Antes de intentar operar la herramienta, asegúrese de haber consultado la sección de seguridad de este manual.

Aplique protección para los oídos, la respiración, los ojos y el cuerpo según corresponda.

Con las cuchillas aseguradas y la herramienta apagada, enchufe la herramienta en el tomacorriente.

**⚠ PRECAUCIÓN:**

No bloquee las ventilaciones de entrada de enfriamiento ni ingiera polvo o desechos en la parte trasera del motor, ya que esto puede causar que el motor se sobrecaliente. Si trabaja en condiciones polvorientas, se recomienda que las ventilaciones sean regularmente

limpiado con un chorro de aire. (Ver Fig. 1)

Sujete la herramienta tanto por el mango superior como por la carcasa del motor.

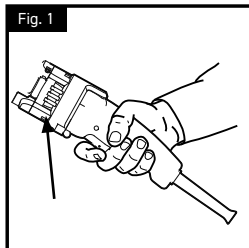
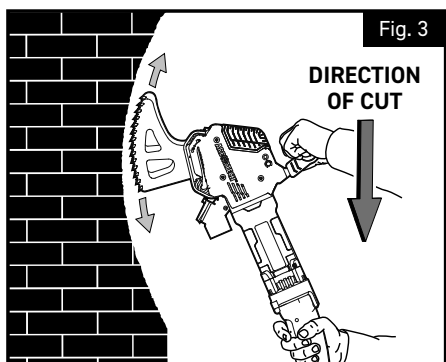
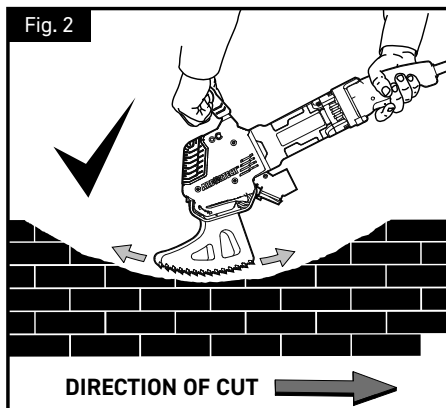

Fig. 1

Para comenzar a cortar, sostenga la herramienta firmemente en sus manos y enciéndala, luego aplique la parte central del filo de la hoja al trabajo, teniendo en cuenta que la dirección del corte es hacia la parte trasera de las hojas.

Mientras corta, mueva la herramienta y la hoja con un movimiento lento de "sierra", lo que mejora la tasa de corte, reduce la acumulación de calor concentrado y nivela el desgaste de las hojas. (Ver Fig. 2 y 3).



**PRECAUCIÓN:** No permita que el extremo delantero o trasero de las hojas golpee superficies duras (como se muestra en las Figuras 4, 5 y 7), ya que esto dañará las hojas y la herramienta. Si se produce un martilleo accidental, detenga la herramienta o retírela del corte inmediatamente.

Cuando utilice cualquiera de los tipos de cuchillas, evite martillar los extremos de las cuchillas en los extremos del corte mediante un movimiento lento de balanceo y barrido. Para obtener el mejor rendimiento, intente asegurarse de que los dientes sean la única parte de la hoja en contacto con la pieza de trabajo.

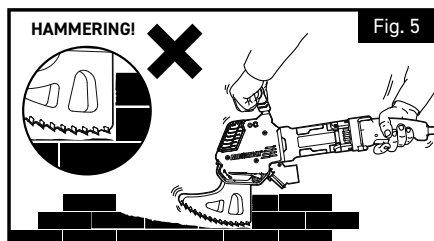
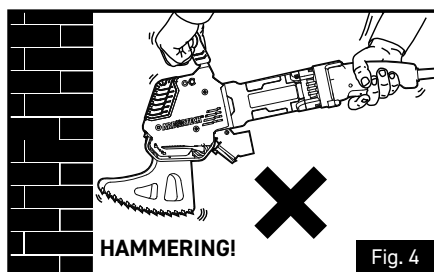

**PRECAUCIÓN:** tenga cuidado al colocar la herramienta para evitar astillar los dientes de carburo de tungsteno.

Al usar las hojas de inmersión, el corte debe tener suficiente espacio libre en cada extremo (como se muestra en la Figura 6), para garantizar que no se martilleen los extremos de la hoja (como se muestra en la Figura 7).

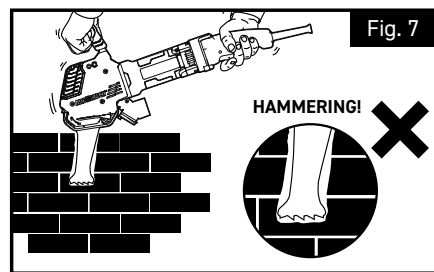
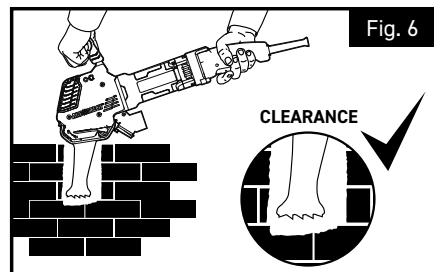

## 5. MANTENIMIENTO

**⚠ ADVERTENCIA:** Para reducir el riesgo de lesiones personales graves, apague la herramienta y desconéctela de la fuente de alimentación antes de realizar cualquier ajuste o quitar/instalar aditamentos o accesorios.

Antes de volver a conectar la herramienta, presione y

suelte el interruptor de gatillo para asegurarse de que la herramienta esté apagada.

Para garantizar la SEGURIDAD y CONFIABILIDAD del producto, las reparaciones, el mantenimiento y el ajuste (incluida la inspección y el reemplazo del cepillo) deben ser realizados por un centro de servicio autorizado de ARBORTECH. Utilice siempre piezas de repuesto idénticas.

## 1) Motor

### Limpieza

**⚠ PRECAUCIÓN:** Elimine el polvo y la gravilla del motor y del actuador del interruptor con aire comprimido limpio y seco con regularidad. Las partículas de polvo y arena a menudo se acumulan en las superficies interiores y pueden causar fallas prematuras. La falta de limpieza regular del AS200X afectará la garantía de las herramientas.

**⚠ PRECAUCIÓN:** Siempre use anteojos de seguridad cuando use o limpie esta herramienta. Nunca use solventes u otros productos químicos agresivos para limpiar las partes no metálicas de la herramienta. Utilice únicamente aire comprimido y un paño limpio y seco.

### Accesorios

Para reducir el riesgo de lesiones, solo se deben usar accesorios ARBORTECH con este producto. Los accesorios recomendados para usar con su herramienta están disponibles en su distribuidor local o centro de servicio autorizado.

### Refacción

Si el cable de alimentación de esta herramienta eléctrica está dañado, es necesario reemplazarlo. El reemplazo debe ser realizado por el fabricante o un centro de servicio autorizado para evitar riesgos para la seguridad.

Si necesita ayuda para ubicar algún accesorio o consulta general sobre herramientas, comuníquese con ARBORTECH. [www.arbortechtools.com](http://www.arbortechtools.com)

### Cepillos

El AS200X está equipado con cepillos de corte automático. Cuando las escobillas se desgastan por debajo de la longitud mínima, detienen el funcionamiento de la herramienta, lo que reduce el daño interno del motor. Comuníquese con su distribuidor local o centro de servicio autorizado para reemplazar el cepillo.

## 2) transmisión por correa

**PRECAUCIÓN:** La tensión de la correa debe verificarse si la correa se desliza con frecuencia durante el uso. Si continúa utilizando la herramienta con una correa floja, es posible que no funcione bien o que se dañen las poleas. Se requiere reemplazo si la correa no se puede tensar lo suficiente para evitar que se deslice.

Si se requiere tensión, inserte una llave Allen de 5 mm a través de la ranura en la carcasa de plástico del lado derecho y afloje el tornillo de cabeza hueca (una sola vuelta), luego tire hacia arriba para aumentar la tensión y luego apriete en la nueva posición (vea las

instrucciones diagramas). Si continúa el deslizamiento frecuente de la correa, es necesario reemplazar la correa.

Para reemplazar la correa, contacte a su centro de servicio autorizado ARBORTECH.

## 3) cuchillas y dientes

Con el uso, las hojas se desafilarán y el rendimiento de corte disminuirá. Ocasionalmente, si se cortan materiales muy duros o si los dientes golpean una superficie dura en un ángulo extraño, los dientes pueden astillarse o romperse. Se pueden seguir utilizando las cuchillas, pero se reducirá el rendimiento de corte.

Si se produce un "azulado" de la periferia de la hoja, las hojas se están calentando demasiado. Esto ocurre cuando las cuchillas se desgastan, se aplica demasiada fuerza o el material es demasiado duro.

**NOTA:** El uso de cuchillas afiladas mejorará el rendimiento y la longevidad de la herramienta.

## 6. GARANTÍA Y SERVICIO

Para reparación, inspección, servicio y piezas de repuesto en garantía, comuníquese con su lugar de compra o

Contáctenos directamente en: ARBORTECH PTY LTD  
67 WESTCHESTER ROAD, MALAGA, PERTH  
WESTERN AUSTRALIA • 6090

T: +61 (0) 8 3249 1944

Fax: 08 9249 2936

[www.arbortechtools.com](http://www.arbortechtools.com)

E: [arbortech@arbortech.com.au](mailto:arbortech@arbortech.com.au)

### Declaración de conformidad CE

Arbortech declara que el producto descrito en este manual bajo "Especificaciones técnicas" se fabrica de acuerdo con los documentos estandarizados IEC62841 y de conformidad con las Directivas de maquinaria: 2006/42/EC; 2014/30/EU; 2011/65/EU.

Ficha técnica en: Arbortech PTY LTD | 67 Westchester Road, Malaga, WA 6090



Sven Blinks  
Chief Executive Officer  
Arbortech Pty Ltd

## Desecho

La máquina, los accesorios y el embalaje deben clasificarse para un reciclaje respetuoso con el medio ambiente. Solo para países de la CE: ¡No deseche las herramientas eléctricas en la basura doméstica! De acuerdo con la Directiva Europea 2012/19/EU para Residuos de Aparatos Eléctricos y Electrónicos y su implementación en la legislación nacional, las herramientas eléctricas que ya no se pueden usar deben recolectarse por separado y eliminarse de manera ambientalmente correcta.



# 1. INTRODUCTION

La scie à brique et mortier Arbortech AS200X est conçue et fabriquée en Australie, en utilisant uniquement des composants et des processus de fabrication de la plus haute qualité.

L'action de coupe orbitale brevetée unique de deux lames alternatives permet de couper la brique, le mortier et la maçonnerie plus rapidement que les scies alternatives traditionnelles.

Cette action de coupe produit également des quantités minimales de poussière en suspension dans l'air, offrant un fonctionnement sûr et contrôlable, avec la possibilité de couper à une profondeur de 120 mm (4 3/4"), de couper des coins carrés et de faire des coupes à largeur variable. L'AS200X est parfaitement adapté à une variété de tâches, notamment :

- enlèvement du mortier pour le jointoiment des murs en briques.
- enlèvement de briques isolées des murs.
- découpe de briques sans endommager les zones adjacentes ou coutures « soufflées », clavetage ou denture des murs de briques « chassant » les coupes pour les conduits et articles similaires dans les murs.
- découper des trous dans les murs ou autres surfaces.
- finition des coupes d'angle dans les murs.

L'outil peut être équipé d'une gamme de lames pour s'adapter au mieux à différentes applications.

Définitions : Consignes de sécurité

Les définitions ci-dessous décrivent le niveau de gravité de chaque mot-indicateur. Veuillez lire le manuel et prêter attention à ces symboles.

 **DANGER:** Indique une situation dangereuse imminente qui, si elle n'est pas évitée, entraînera la mort ou des blessures graves.

 **AVERTISSEMENT:** Indique une situation potentiellement dangereuse qui, si elle n'est pas évitée, peut entraîner la mort ou des blessures graves.

 **ATTENTION:** Indique une situation potentiellement dangereuse qui, si elle n'est pas évitée, peut entraîner des blessures légères ou modérées.

**ATTENTION:** Utilisé sans le symbole d'alerte de sécurité indique une situation potentiellement dangereuse qui, si elle n'est pas évitée, peut entraîner des dommages matériels.

 Signale un risque de choc électrique.

## 2. AVERTISSEMENTS GÉNÉRAUX DE SÉCURITÉ POUR LES OUTILS ÉLECTRIQUES

 **AVERTISSEMENT:** Lisez tous les avertissements de sécurité, instructions, illustrations et spécifications fournis avec cet outil électrique. Le non-respect de toutes les instructions ci-dessous peut entraîner un choc électrique, un incendie et/ou des blessures graves.

Conservez tous les avertissements et instructions pour

référence future.

Le terme « outil électrique » dans les avertissements fait référence à votre outil électrique (filaire) fonctionnant sur secteur.

### 1) Sécurité de la zone de travail

- Gardez la zone de travail propre et bien éclairée.** Les zones encombrées et sombres invitent les accidents.
- N'utilisez pas d'outils électriques dans des atmosphères explosives, comme en présence de liquides, gaz ou poussières inflammables. Les outils électriques créent des étincelles qui peuvent enflammer la poussière ou les vapeurs.
- Éloignez les enfants et les passants lorsque vous utilisez un outil électrique. Les distractions peuvent vous faire perdre le contrôle.

### 2) Sécurité électrique

- Les fiches des outils électriques doivent correspondre à la prise. Ne modifiez jamais la fiche de quelque manière que ce soit. N'utilisez pas de fiches d'adaptateur avec des outils électriques mis à la terre. Des fiches non modifiées et des prises correspondantes réduiront le risque de choc électrique.
- Évitez tout contact corporel avec des surfaces mises à la terre telles que des tuyaux, des radiateurs, des cuisinières et des réfrigérateurs. Il existe un risque accru de choc électrique si votre corps est mis à la terre ou mis à la terre.
- N'exposez pas les outils électriques à la pluie ou à l'humidité.** L'eau entrant dans un outil électrique augmentera le risque de choc électrique.
- N'abusez pas du cordon. N'utilisez jamais le cordon pour transporter, tirer ou débrancher l'outil électrique.

**Gardez le cordon à l'écart de la chaleur, de l'huile, des arêtes vives ou des pièces mobiles.**

Les cordons endommagés ou emmêlés augmentent le risque de choc électrique.

- Lorsque vous utilisez un outil électrique à l'extérieur, utilisez une rallonge adaptée à une utilisation à l'extérieur. L'utilisation d'un cordon adapté à une utilisation en extérieur réduit le risque de choc électrique.
- Si l'utilisation d'un outil électrique dans un endroit humide est inévitable, utilisez une alimentation protégée par un dispositif à courant résiduel (RCD). L'utilisation d'un RCD réduit le risque de choc électrique.

### 3) Sécurité personnelle

- Restez vigilant, surveillez ce que vous faites et faites preuve de bon sens lorsque vous utilisez un outil électrique. N'utilisez pas un outil électrique lorsque vous êtes fatigué ou sous l'influence de drogues, d'alcool ou de médicaments. Un moment d'inattention lors de l'utilisation d'outils électriques peut entraîner des blessures graves.
- Utiliser un équipement de protection individuelle.** Portez toujours des lunettes de protection. L'équipement de protection tel qu'un masque anti-poussière, des chaussures de sécurité

antidérapantes, un casque ou une protection auditive utilisés dans les conditions appropriées réduira les blessures corporelles.

- c) Empêcher tout démarrage involontaire. Assurez-vous que l'interrupteur est en position d'arrêt avant de vous connecter à la source d'alimentation et/ou à la batterie, de prendre ou de transporter l'outil. Le transport d'outils électriques avec votre doigt sur l'interrupteur ou la mise sous tension d'outils électriques dont l'interrupteur est activé invite les accidents.
- d) **Retirez toute clé ou clé de réglage avant de mettre l'outil électrique en marche.** Une clé ou une clé laissée attachée à une partie rotative de l'outil électrique peut entraîner des blessures corporelles.
- e) **N'allez pas trop loin. Gardez une bonne assise et un bon équilibre à tout moment.** Cela permet un meilleur contrôle de l'outil électrique dans des situations inattendues.
- f) Habillez-vous correctement. Ne portez pas de vêtements amples ni de bijoux. Gardez vos cheveux, vos vêtements et vos gants éloignés des pièces mobiles. Les vêtements amples, les bijoux ou les cheveux longs peuvent être happés par les pièces mobiles.
- g) Si des dispositifs sont fournis pour le raccordement d'installations d'extraction et de collecte de poussière, assurez-vous qu'ils sont connectés et correctement utilisés. L'utilisation de ces dispositifs peut réduire les risques liés à la poussière.
- h) Ne laissez pas la familiarité acquise grâce à l'utilisation fréquente des outils vous permettre de devenir complaisant et d'ignorer la sécurité des outils. Une action négligente peut causer des blessures graves en une fraction de seconde.

#### 4) Utilisation et entretien des outils électriques

- a) **Ne forcez pas l'outil électrique. Utilisez l'outil électrique adapté à votre application.** L'outil électrique approprié fera le travail de manière plus efficace et plus sûre à la vitesse pour laquelle il a été conçu.
- b) **N'utilisez pas l'outil électrique si l'interrupteur ne l'allume pas et ne l'éteint pas.** Tout outil électrique qui ne peut pas être contrôlé avec l'interrupteur est dangereux et doit être réparé.
- c) Débranchez la fiche de la source d'alimentation et/ou la batterie de l'outil électrique avant d'effectuer des réglages, de changer d'accessoires ou de ranger les outils électriques. Ces mesures de sécurité préventives réduisent le risque de démarrage accidentel de l'outil électrique.
- d) Rangez les outils électriques inactifs hors de la portée des enfants et ne laissez pas les personnes qui ne connaissent pas l'outil électrique ou ces instructions utiliser l'outil électrique. Les outils électriques sont dangereux entre les mains d'utilisateurs non formés.
- e) Entretien des outils électriques et les accessoires. Vérifiez le désalignement ou le grippage des pièces mobiles, la rupture des pièces et toute autre condition pouvant affecter le fonctionnement des

outils électriques. S'il est endommagé, faites réparer l'outil électrique avant de l'utiliser. De nombreux accidents sont causés par des outils électriques mal entretenus.

- f) **Gardez les outils de coupe affûtés et propres.** Des outils de coupe bien entretenus avec des arêtes de coupe tranchantes sont moins susceptibles de se coincer et sont plus faciles à contrôler.
- g) Utilisez l'outil électrique, les accessoires et les embouts, etc. conformément à ces instructions, en tenant compte des conditions de travail et du travail à effectuer. L'utilisation de l'outil électrique pour des opérations différentes de celles prévues peut entraîner une situation dangereuse.
- h) **Gardez les poignées et les surfaces de préhension sèches, propres et exemptes d'huile et de graisse.** Les poignées et les surfaces de préhension glissantes ne permettent pas une manipulation et un contrôle sûrs de l'outil dans des situations inattendues.

#### 5) Services

- a) Faites entretenir votre outil électrique par un réparateur qualifié en utilisant uniquement des pièces de rechange identiques. Cela garantira que la sécurité de l'outil électrique est maintenue.

#### 6) Consignes de sécurité pour les scies alternatives

- a) Tenez l'outil électrique par les surfaces de préhension isolées lorsque vous effectuez une opération où l'accessoire de coupe peut entrer en contact avec un câblage caché ou son propre cordon. L'accessoire de coupe en contact avec un fil "sous tension" peut rendre "sous tension" les parties métalliques exposées de l'outil électrique et provoquer un choc électrique à l'opérateur.
- b) **Utilisez des pinces ou un autre moyen pratique pour fixer et soutenir la pièce sur une plate-forme stable.** Tenir la pièce à la main ou contre votre corps la rend instable et peut entraîner une perte de contrôle.
- c) N'utilisez pas l'outil avec un accessoire autre que ceux recommandés dans ce manuel d'instructions.
- d) N'utilisez l'outil qu'avec la tension correcte, comme spécifié sur l'étiquette de l'outil.
- e) **Ne démarrez jamais un outil sous charge.** Démarrez l'outil avant d'engager la pièce à usiner.
- f) Ne jamais démarrer ou faire fonctionner l'outil avec les doigts ou d'autres objets à travers les trous des lames.
- g) **Soyez prudent lorsque vous manipulez les lames pendant et après l'utilisation.** Les lames et certaines zones de l'outil deviennent chaudes lors de l'utilisation.
- h) Assurez-vous toujours qu'avant de couper, il n'y a aucun danger tel que des câbles électriques, des tuyaux ou de l'isolant dans la zone à couper.
- i) **Prévoyez des périodes de repos pour atténuer l'effet de la vibration de l'outil.** Utilisez des gants de travail pour minimiser l'effet des vibrations sur le corps.

- j) Assurez-vous que l'équipement d'extraction de poussière est connecté et correctement utilisé.
- k) L'utilisation de tout accessoire ou accessoire autre que ceux recommandés dans ce manuel d'instructions peut présenter un risque de blessure.
- l) **Ne forcez pas l'outil.** Il est conçu pour fonctionner avec un effort modéré. Une surchauffe du système d'entraînement et du moteur peut se produire si l'outil est surchargé.
- m) Toujours utiliser l'outil en le tenant des deux mains.

**SYMBOLES :** Les symboles suivants sont utilisés dans ce manuel et le marquage de cet outil

	Construction de la classe 2 (Double isolation, pas de prise de terre)
	Lisez le manuel d'utilisation
	Portez une protection auditive
	Portez une protection des yeux
	Portez un masque de protection respiratoire
	Porter des gants de protection
VAC	volt courant alternatif
A	ampères
Hz	hertz
W	watt
N <sub>0</sub>	vitesse ralentie
/min	mouvements alternatifs par minute
dB	decibels
mm	millimètres

### 3. DESCRIPTIF FONCTIONNEL

#### 1) Description de l'outil AS200X

L'AS200X est une scie alternative à double lame conçue pour couper des matériaux rigides tels que le mortier, les briques en terre cuite, les plaques de plâtre et les panneaux de fibres. L'AS200X utilise une variété de lames en fonction du matériau à couper. Les lames peuvent être changées, comme indiqué sur les schémas (i) à (iv), pour s'adapter à la profondeur ou à la longueur de coupe requise.

L'outil est fourni avec un soufflet anti-poussière qui peut être facilement fixé par l'utilisateur en suivant le schéma d'instructions (v).

Les lames sont entraînées par une transmission par courroie conçue pour permettre un certain glissement en cas de blocage des lames. **En cas de patinage excessif de la courroie, retendez la courroie comme indiqué sur les schémas (vii).**

Les poignées supérieure et arrière sont conçues pour le confort lorsqu'elles sont utilisées dans une variété

d'orientations de coupe. Pour une meilleure manipulation dans diverses applications de coupe, la poignée supérieure peut être repositionnée comme indiqué sur le schéma (vi).

#### 2) Description de la lame

L'AS200X utilise une variété de lames pour couper différents matériaux et différents profils.

**General Purpose blades** sont composées de dents en carbure de tungstène et sont conçues pour les coupes de maçonnerie générale et dans la terre. Reportez-vous au guide des matériaux. Ces types de lames permettent une coupe d'une profondeur de 110 mm.



**Plunge blades** Blades sont composées de dents en carbure de tungstène et ont une profondeur de coupe maximale de 120 mm. Ces lames peuvent couper des fentes de 75 mm de longueur (la hauteur d'une brique).



**Switch Box Blades** sont composées de dents en carbure de tungstène et ont une profondeur de coupe maximale de 120 mm. Elles sont appropriées à l'installation de boîtes de dérivation électrique dans les murs de plâtre et de briques.



**Heritage Blades** Idéal pour l'enlèvement de mortier sur les joints minces et la restauration de bâtiments anciens. Profondeur : 35 mm Largeur : 3 mm



**Head joint Blades** Idéal pour l'enlèvement de mortier sur des joints verticaux. Profondeur : 75 mm Largeur : 7,2 mm



**XL General Purpose Blades** Profondeur de coupe jusqu'à 170 mm, sans reprise. Profondeur : 170 mm Largeur : 7,2 mm.



**Tuckpointing Blades** Sert à éliminer le mortier entre les briques lors d'un travail de restauration. Profondeur de coupe max. 35 mm



**REMARQUE:** Les lames sont une pièce d'usure. En fonctionnement normal, la durée de vie de la lame peut varier selon la dureté des matériaux coupés.

### 4. FONCTIONNEMENT

#### 1) Configuration

 **AVERTISSEMENT :** Il est recommandé que l'outil soit toujours alimenté via un dispositif à courant résiduel avec un courant résiduel nominal de 30 mA ou moins.

L'AS200X est livré dans une mallette avec les lames et

le soufflet anti-poussière détaché de l'outil. Montez les lames et le soufflet anti-poussière avant d'utiliser l'outil en suivant les schémas d'instructions. Assurez-vous que les lames sont verrouillées avant de mettre l'outil en marche.

**REMARQUE : Utilisez toujours des paires de lames assorties. Ne mélangez jamais des lames usagées avec des lames neuves**

**⚠ CAUTION:** N'utilisez pas l'outil si les lames sont desserrées. L'utilisation avec des lames desserrées endommagera gravement le support de lame nécessitant une réparation.

## 2) Extraction de poussière

L'AS200X doit être équipé d'un soufflet anti-poussière comme indiqué sur le schéma (v) et utilisé avec un aspirateur d'extraction de poussière. Le Dust Boot réduit considérablement l'exposition à la poussière en suspension dans l'air de l'utilisateur et des passants. Le soufflet anti-poussière peut être installé et retiré de l'AS200X sans outils et avec les lames montées. Voir les schémas d'instructions pour installer le Dust Boot.

Le support d'aspiration (élément 7) situé sous l'AS200X est conçu pour accueillir des aspirateurs d'extraction de poussière standard, y compris un aspirateur conique de 35 mm de diamètre et un raccord d'aspiration de 38 mm de diamètre. Utiliser un système d'extraction de poussière approprié ou un aspirateur destiné aux poussières de maçonnerie.

**REMARQUE:** Ne pas utiliser le soufflet anti-poussière lors de la coupe de matériaux de maçonnerie entraînera une usure excessive des composants électriques. Les dommages causés par la poussière entraîneront une défaillance prématurée du moteur, ce qui affectera la garantie.

**⚠ ATTENTION:** Vérifiez que la machine à vide utilisée dispose d'un système de filtre adapté au matériau à couper. Une filtration incorrecte peut entraîner un contrôle inadéquat de la poussière et également des dommages possibles à la machine à vide.

## 3) SPÉCIFICATIONS

ÉLÉMENT	SPÉCIFICATIONS
Profondeur maximale de coupe	120 mm (4 3/4"/7.2 mm (9/32")
Largeur de coupe	4.3 kg (9.5 lb)
Dimensions sans les lames	610 mm (24") L 75 mm (3") W 342 mm (13.5") H
Vitesse hors coupe - tours/minute $n_0$	5100 rpm
Puissance	1500 W
Cheminée d'extraction de poussière	Suits vacuum hose with 35mm diameter internal taper fitting, or 38mm diameter external taper fitting.
Evaluation électrique nominale	ALL.FG.200240.40, 230V~, 50 Hz;
	ALL.FG.200240.60, 230V~, 50 Hz
	ALL.FG.200110.40, 110V~, 50 Hz
A- Niveau de pression acoustique pondéré $L_{pA}$	92.6 db(A)
Incertitude $K_{pA}$	5 dB(A)
A- Niveau de puissance acoustique pondéré LWA	100.6 db(A)

Incertitude $L_{WA}$	5 dB(A)
Émissions de vibrations GP Blade (k=1.5)	5.2 m/s <sup>2</sup>
Émissions de vibrations Plunge Blade (k=1.5)	5.1 m/s <sup>2</sup>
Émissions de vibrations Head Joint Blade (k=1.5)	5.5 m/s <sup>2</sup>

## 3) Fonctionnement

**⚠ ATTENTION:** Pendant le fonctionnement, l'AS200X peut provoquer des vibrations main-bras, ce qui peut entraîner de la fatigue ou de l'inconfort après de longues périodes d'utilisation continue. Les vibrations augmenteront avec la dureté du matériau. Le port de gants réduira également les vibrations main-bras.

N'utilisez pas l'outil si vous ressentez une gêne et assurez-vous que des périodes de repos suffisantes sont prises pendant la coupe. Pour plus d'informations, contactez le fabricant.

Avant d'essayer d'utiliser l'outil, veuillez vous assurer que la section de sécurité de ce manuel a été consultée.

Appliquez des protections auditives, respiratoires, oculaires et corporelles, le cas échéant.

Avec les lames fixées et l'outil éteint, branchez l'outil dans la prise de courant.

**⚠ ATTENTION:** Ne bloquez pas les orifices d'admission de refroidissement et n'ingérez pas de poussière ou de débris à l'arrière du moteur car cela pourrait provoquer une surchauffe du moteur. Si vous travaillez dans des conditions poussiéreuses, il est recommandé de nettoyer régulièrement les événements avec un jet d'air. (Voir Fig. 1).

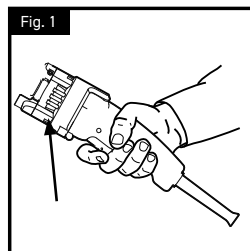

Tenez l'outil à la fois par la poignée supérieure et le boîtier du moteur.

Pour commencer la coupe, tenez fermement l'outil dans vos mains et mettez sous tension puis appliquez le milieu du tranchant de la lame sur l'ouvrage, en gardant à l'esprit que la direction de coupe est vers l'arrière des lames.

Pendant la coupe, déplacez l'outil et la lame dans un mouvement de « sciage » lent, ce qui améliore la vitesse de coupe, réduit l'accumulation de chaleur concentrée et égalise l'usure des lames. (Voir Fig.2 & 3).



Fig. 2

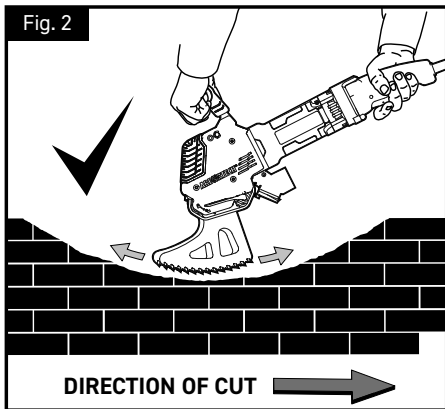
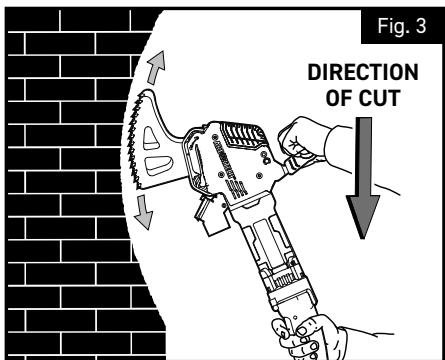

Fig. 3



**ATTENTION:** Ne laissez pas l'extrémité avant ou arrière des lames frapper des surfaces dures (illustrées aux figures 4, 5 et 7) car cela endommagerait les lames et l'outil. En cas de martelage involontaire, arrêtez l'outil ou retirez-le immédiatement de la coupe.

Lors de l'utilisation de l'un des types de lames, évitez de marteler les extrémités des lames dans les extrémités de la coupe en utilisant un mouvement lent de balancement et de balayage. Pour de meilleures performances, essayez de vous assurer que les dents sont la seule partie de la lame en contact avec la pièce.

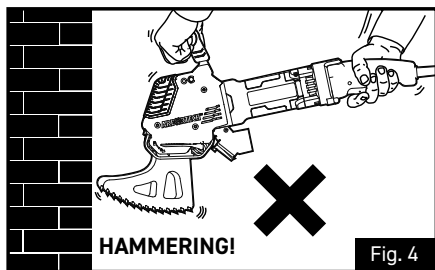
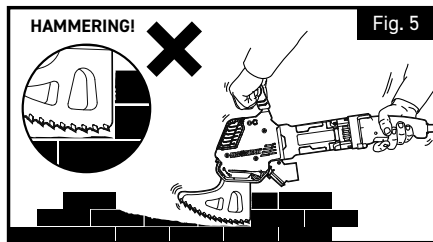

Fig. 4

Fig. 5



**ATTENTION:** Faites attention lorsque vous posez l'outil pour éviter d'ébrécher les dents en carbure de tungstène.

Lors de l'utilisation des lames plongeantes, la coupe doit avoir un dégagement suffisant à chaque extrémité (illustré à la figure 6) pour éviter tout martelage des extrémités des lames (comme indiqué à la figure 7).

Fig. 6

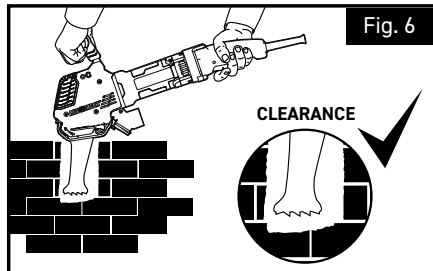
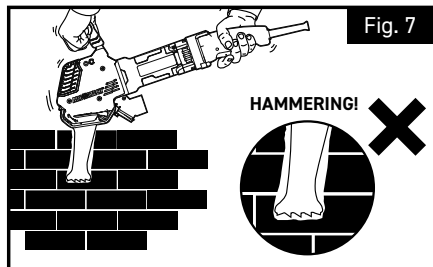

Fig. 7



## 5. ENTRETIEN

**⚠ AVERTISSEMENT:** Pour réduire le risque de blessures graves, éteignez l'outil et débranchez l'outil de la source d'alimentation avant d'effectuer des réglages ou de retirer/installer des pièces jointes ou des accessoires.

Avant de rebrancher l'outil, appuyez sur la gâchette et relâchez-la pour vous assurer que l'outil est éteint.

Pour assurer la **SÉCURITÉ** et la **FIABILITÉ** du produit, les réparations, l'entretien et les réglages (y compris l'inspection et le remplacement des balais) doivent être effectués par un centre de service agréé ARBORTECH. Utilisez toujours des pièces de rechange identiques.

### 1) Moteur

#### Nettoyage

**⚠ ATTENTION:** Éliminez régulièrement la poussière et les gravillons du moteur et de l'actionneur

de commutation à l'aide d'air comprimé propre et sec. Les particules de poussière et de sable s'accumulent souvent sur les surfaces intérieures et peuvent provoquer une défaillance prématurée. Le fait de ne pas nettoyer régulièrement l'AS200X affectera la garantie des outils.

**⚠ ATTENTION : Portez toujours des lunettes de sécurité lorsque vous utilisez ou nettoyez cet outil.** N'utilisez jamais de solvants ou d'autres produits chimiques agressifs pour nettoyer les parties non métalliques de l'outil. Utilisez uniquement de l'air comprimé et un chiffon propre et sec.

### Accessoires

Pour réduire le risque de blessure, seuls les accessoires ARBORTECH doivent être utilisés avec ce produit. Les accessoires recommandés pour une utilisation avec votre outil sont disponibles auprès de votre revendeur local ou d'un centre de service agréé.

### Réparations

Si le cordon d'alimentation de cet outil électrique est endommagé, un remplacement est nécessaire. Le remplacement doit être effectué par le fabricant ou un centre de service agréé afin d'éviter tout risque pour la sécurité.

Si vous avez besoin d'aide pour localiser un accessoire ou pour une question générale sur les outils, veuillez contacter ARBORTECH. [www.arbortechtools.com](http://www.arbortechtools.com)

### Pinceaux

L'AS200X est équipé de brosses à coupe automatique. Lorsque les brosses sont usées en dessous de la longueur minimale, elles arrêtent le fonctionnement de l'outil, réduisant ainsi les dommages internes au moteur. Contactez votre revendeur local ou un centre de service agréé pour le remplacement de la brosse.

## 2) Entraînement par courroie

**ATTENTION:** La tension de la courroie doit être vérifiée si un patinage fréquent de la courroie se produit pendant l'utilisation. Continuer à utiliser l'outil avec une courroie desserrée peut entraîner un mauvais fonctionnement ou endommager les poulies. Le remplacement est nécessaire si la courroie ne peut pas être suffisamment tendue pour éviter de glisser.

Si une tension est nécessaire, insérez une clé Allen de 5 mm dans la fente du boîtier en plastique de droite et serrez la vis à six pans creux (un tour seulement), puis tirez-la vers le haut pour augmenter la tension, puis serrez à la nouvelle position (voir les instructions schémas). Si le patinage fréquent de la courroie continue, le remplacement de la courroie est nécessaire.

Pour remplacer la courroie, contactez votre centre de service agréé ARBORTECH.

## 3) Lames et dents

À l'usage, les lames s'émoussent et les performances de coupe diminuent. Parfois, si des matériaux très durs sont coupés ou si les dents heurtent une surface dure à un angle étrange, les dents peuvent s'ébrécher ou se casser. Les lames peuvent toujours être utilisées, mais les performances de coupe seront réduites.

Si le « bleuissement » de la périphérie des lames se produit, les lames chauffent trop. Cela se produit lorsque les lames s'usent, que trop de force est appliquée ou que le matériau est trop dur.

**REMARQUE:** L'utilisation de lames tranchantes améliorera les performances et la longévité de l'outil.

## 6. GARANTIE ET SERVICE

Pour les réparations sous garantie, l'inspection, l'entretien et les pièces de rechange, veuillez contacter votre lieu d'achat, ou

Contactez-nous directement à ARBORTECH PTY LTD

67 WESTCHESTER ROAD, MALAGA, PERTH  
WESTERN AUSTRALIA • 6090

T: +61 (0) 8 3249 1944

Fax: 08 9249 2936

[www.arbortechtools.com](http://www.arbortechtools.com)

E: [arbortech@arbortech.com.au](mailto:arbortech@arbortech.com.au)

### EC - Déclaration de conformité

Arbortech déclare que le produit décrit dans ce manuel sous « Spécifications techniques » est fabriqué conformément aux documents normalisés IEC62841 et conformément aux directives sur les machines : 2006/42/EC; 2014/30/EU; 2011/65/EU.

Dossier technique chez : Arbortech PTY LTD | 67  
Westchester Road, Malaga, WA 6090



Sven Blinks  
Chief Executive Officer  
Arbortech Pty Ltd

### Disposition

La machine, les accessoires et les emballages doivent être triés pour un recyclage respectueux de l'environnement. Uniquement pour les pays de l'UE : ne jetez pas les outils électriques dans les ordures ménagères ! Conformément à la directive européenne 2012/19/UE relative aux déchets d'équipements électriques et électroniques et à sa mise en œuvre dans la législation nationale, les outils électriques qui ne sont plus utilisables doivent être collectés séparément et éliminés de manière écologiquement correcte.

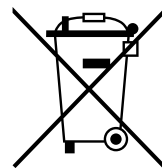

# 1. INTRODUZIONE

La sega per mattoni e malta Arbotech AS200X è progettata e prodotta in Australia, utilizzando solo componenti e processi di produzione della massima qualità.

L'esclusiva azione di taglio orbitale brevettata di due lame alternative, consente di tagliare mattoni, malta e muratura più velocemente rispetto alle tradizionali seghe alternative.

Questa azione di taglio produce anche quantità minime di polvere nell'aria, offrendo un funzionamento sicuro e controllabile, con la possibilità di tagliare fino a una profondità di 120 mm (4 3/4"), tagliare angoli squadrati ed eseguire tagli di larghezza variabile. L'AS200X è ideale per una varietà di attività, tra cui:

- rimozione della malta per la stuccatura delle murature in laterizio.
- asportazione di singoli mattoni dalle murature.
- taglio di mattoni senza danneggiamento delle zone adiacenti o cucitura "a soffiatura", calettatura o dentatura di pareti in mattoni "a inseguimento" di condutture e simili nei muri.
- praticare fori su pareti o altre superfici.
- rifinitura dei tagli d'angolo nelle pareti.

L'utensile può essere dotato di una gamma di lame per adattarsi al meglio a diverse applicazioni.

Definizioni: Linee guida sulla sicurezza

Le definizioni seguenti descrivono il livello di severità per ciascuna parola chiave. Leggere il manuale e prestare attenzione a questi simboli.

 **PERICOLO:** Indica una situazione di pericolo imminente che, se non evitata, provocherà morte o lesioni gravi.

 **AVVERTENZA:** indica una situazione potenzialmente pericolosa che, se non evitata, potrebbe causare morte o lesioni gravi.

 **ATTENZIONE:** indica una situazione potenzialmente pericolosa che, se non evitata, può provocare lesioni lievi o moderate.

**ATTENZIONE:** Utilizzato senza il simbolo di avviso di sicurezza indica una situazione potenzialmente pericolosa che, se non evitata, può causare danni alla proprietà.

 Indica il rischio di scosse elettriche.

## 2. AVVERTENZE GENERALI PER LA SICUREZZA DEGLI ATTREZZI ELETTRICI

 **AVVERTENZA** Leggere tutte le avvertenze di sicurezza, le istruzioni, le illustrazioni e le specifiche fornite con questo utensile elettrico. La mancata osservanza di tutte le istruzioni elencate di seguito può provocare scosse elettriche, incendi e/o lesioni gravi.

Conservare tutte le avvertenze e le istruzioni per riferimenti futuri.

Il termine "utensile elettrico" nelle avvertenze si riferisce all'utensile elettrico alimentato dalla rete (con

cavo).

### 1) Sicurezza dell'area di lavoro

- a) **Mantenere l'area di lavoro pulita e ben illuminata.** Le aree disordinate e buie invitano agli incidenti.
- b) Non utilizzare utensili elettrici in atmosfere esplosive, come in presenza di liquidi, gas o polvere infiammabili. Gli utensili elettrici creano scintille che possono incendiare la polvere o i fumi.
- c) Tenere lontani i bambini e gli astanti durante l'utilizzo di un utensile elettrico. Le distrazioni possono farti perdere il controllo.

### 2) Sicurezza elettrica

- a) Le spine degli utensili elettrici devono corrispondere alla presa. Non modificare mai la spina in alcun modo. Non utilizzare spine adattatrici con utensili elettrici con messa a terra. Spine non modificate e prese corrispondenti ridurranno il rischio di scosse elettriche.
- b) Evitare il contatto del corpo con superfici collegate a terra come tubi, radiatori, fornelli e frigoriferi. C'è un rischio maggiore di scosse elettriche se il tuo corpo è collegato a terra o messo a terra.
- c) **Non esporre gli utensili elettrici alla pioggia o all'umidità.** L'ingresso di acqua in un utensile elettrico aumenta il rischio di scosse elettriche.
- d) Non abusare del cavo. Non utilizzare mai il cavo per trasportare, tirare o scollegare l'utensile elettrico.

**Tenere il cavo lontano da fonti di calore, olio, spigoli vivi o parti in movimento.** Cavi danneggiati o aggrovigliati aumentano il rischio di scosse elettriche.

- e) Quando si utilizza un utensile elettrico all'aperto, utilizzare una prolunga adatta per l'uso all'aperto. L'uso di un cavo adatto all'uso all'aperto riduce il rischio di scosse elettriche.
- f) Se è inevitabile utilizzare un utensile elettrico in un luogo umido, utilizzare un'alimentazione protetta da un dispositivo a corrente residua (RCD). L'uso di un RCD riduce il rischio di scosse elettriche.

### 3) Sicurezza personale

- a) Restare vigili, osservare cosa si sta facendo e usare il buon senso quando si utilizza un utensile elettrico. Non utilizzare un utensile elettrico quando si è stanchi o sotto l'effetto di droghe, alcool o medicinali. Un momento di disattenzione durante l'utilizzo di utensili elettrici può provocare gravi lesioni personali.
- b) **Utilizzare i dispositivi di protezione individuale. Indossa sempre una protezione per gli occhi.** I dispositivi di protezione come una maschera antipolvere, scarpe antinfortunistiche antiscivolo, elmetto o protezione dell'udito utilizzati per condizioni appropriate ridurranno le lesioni personali.
- c) Impedire l'avviamento involontario. Assicurarsi che l'interruttore sia in posizione OFF prima di collegare l'alimentazione e/o il pacco batteria, raccogliere o trasportare l'utensile. Portare utensili elettrici con il dito sull'interruttore o energizzare utensili elettrici

con l'interruttore acceso provoca incidenti.

- d) **Rimuovere qualsiasi chiave di regolazione o chiave inglese prima di accendere l'utensile elettrico.** Una chiave inglese o una chiave lasciata attaccata a una parte rotante dell'utensile elettrico può causare lesioni personali.
- e) **Non esagerare. Mantieni sempre una posizione corretta e l'equilibrio.** Ciò consente un migliore controllo dell'utensile elettrico in situazioni impreviste.
- f) Vestirti in modo appropriato. Non indossare abiti larghi o gioielli. Tenere capelli, indumenti e guanti lontani dalle parti in movimento. Vestiti larghi, gioielli o capelli lunghi possono impigliarsi nelle parti in movimento.
- g) Se sono previsti dispositivi per il collegamento di impianti di estrazione e raccolta della polvere, assicurarsi che siano collegati e utilizzati correttamente. L'uso di questi dispositivi può ridurre i rischi legati alla polvere.
- h) Non lasciare che la familiarità acquisita dall'uso frequente degli strumenti ti permetta di diventare compiacente e di ignorare la sicurezza degli strumenti. Un'azione imprudente può causare gravi lesioni in una frazione di secondo.

#### 4) Uso e cura degli utensili elettrici

- a) **Non forzare l'utensile elettrico. Utilizzare l'utensile elettrico corretto per la propria applicazione.** L'utensile elettrico corretto svolgerà il lavoro in modo migliore e più sicuro alla velocità per cui è stato progettato.
- b) **Non utilizzare l'utensile elettrico se l'interruttore non lo accende e spegne.** Qualsiasi utensile elettrico che non può essere controllato con l'interruttore è pericoloso e deve essere riparato.
- c) Scollegare la spina dalla fonte di alimentazione e/o il pacco batteria dall'utensile elettrico prima di effettuare qualsiasi regolazione, cambiare gli accessori o riporre gli utensili elettrici. Tali misure preventive di sicurezza riducono il rischio di avviamento accidentale dell'elettro utensile.
- d) Conservare gli utensili elettrici inattivi fuori dalla portata dei bambini e non consentire a persone che non hanno familiarità con l'utensile elettrico o con queste istruzioni di utilizzare l'utensile elettrico. Gli utensili elettrici sono pericolosi nelle mani di utenti non addestrati.
- e) Effettuare la manutenzione di utensili elettrici e accessori. Controllare il disallineamento o l'inceppamento delle parti in movimento, la rottura delle parti e qualsiasi altra condizione che possa influire sul funzionamento degli utensili elettrici. Se danneggiato, far riparare l'elettro utensile prima dell'uso. Molti incidenti sono causati da utensili elettrici sottoposti a cattiva manutenzione.
- f) **Mantenere affilati e puliti gli utensili da taglio.** Gli utensili da taglio correttamente mantenuti con taglienti affilati hanno meno probabilità di incepparsi e sono più facili da controllare.
- g) Utilizzare l'utensile elettrico, gli accessori e le punte degli utensili ecc. in conformità con queste istruzioni, tenendo conto delle condizioni di lavoro e del lavoro da eseguire. L'uso dell'utensile elettrico

per operazioni diverse da quelle previste potrebbe causare una situazione di pericolo.



- h) **Mantenere le impugnature e le superfici di presa asciutte, pulite e prive di olio e grasso.** Le impugnature scivolose e le superfici di presa non consentono una manipolazione e un controllo sicuri dell'utensile in situazioni impreviste.

#### 5) Servizio

- a) Far riparare l'utensile elettrico da un riparatore qualificato utilizzando solo pezzi di ricambio identici. Ciò garantirà il mantenimento della sicurezza dell'utensile elettrico.

#### 6) Istruzioni di sicurezza per seghetti alternativi

- a) Tenere l'utensile elettrico dalle superfici di presa isolate, quando si esegue un'operazione in cui l'accessorio di taglio può entrare in contatto con cavi nascosti o con il proprio cavo. L'accessorio da taglio che entra in contatto con un filo "sotto tensione" può mettere "sotto tensione" le parti metalliche esposte dell'utensile elettrico e provocare una scossa elettrica all'operatore.
- b) **Utilizzare morsetti o un altro modo pratico per fissare e sostenere il pezzo su una piattaforma stabile.** Tenere il pezzo in lavorazione con le mani o contro il proprio corpo lo rende instabile e può portare alla perdita di controllo.
- c) Non utilizzare l'utensile con accessori diversi da quelli raccomandati in questo manuale di istruzioni.
- d) Utilizzare l'utensile solo con la tensione corretta, come specificato nell'etichetta dell'utensile.
- e) **Non avviare mai un utensile sotto carico.** Avviare l'utensile prima di innestare il pezzo da lavorare.
- f) Non avviare o azionare mai l'utensile con le dita o altri oggetti attraverso i fori delle lame.
- g) **Prestare attenzione quando si maneggiano le lame durante e dopo l'uso.** Le lame e alcune aree dell'utensile diventano calde durante l'uso.
- h) Assicurarsi sempre che prima del taglio non vi siano pericoli come cavi elettrici, tubi o isolamento nell'area da tagliare.
- i) **Consentire periodi di riposo per attenuare l'effetto della vibrazione dell'utensile.** Utilizzare guanti da lavoro per ridurre al minimo l'effetto delle vibrazioni sul corpo.
- j) Assicurarsi che l'attrezzatura per l'aspirazione della polvere sia collegata e utilizzata correttamente.
- k) L'uso di qualsiasi accessorio o accessorio diverso da quelli raccomandati in questo manuale di istruzioni può presentare un rischio di lesioni personali.
- l) **Non forzare l'utensile.** È progettato per funzionare con uno sforzo moderato. Il surriscaldamento del sistema di azionamento e del motore può verificarsi se l'utensile è sovraccarico.
- m) Azionare sempre l'utensile tenendolo con entrambe le mani.

SIMBOLI I seguenti simboli sono utilizzati in questo manuale e contrassegno di questo strumento	
	Costruzione di classe 2 (doppio isolamento, senza messa a terra)
	Leggere il manuale d'uso
	Indossare una protezione per l'udito
	Utilizzare una protezione per gli occhi
	Utilizzare una maschera respiratoria protettiva
	Indossare guanti protettivi
VAC	volti di corrente alternata
A	ampere
Hz	hertz
W	watt
N <sub>0</sub>	velocità a vuoto
/min	alternato
dB	decibel
mm	millimetri

### 3. DESCRIZIONE FUNZIONALE

#### 1) Descrizione dell'utensile AS200X

L'AS200X è un seghetto alternativo a doppia lama progettato per il taglio di materiali rigidi come malta, mattoni in cotto, cartongesso e pannelli di fibra. L'AS200X utilizza una varietà di lame per adattarsi al materiale da tagliare. Le lame possono essere cambiate, come mostrato nei diagrammi da (i) a (iv), per adattarsi alla profondità o lunghezza di taglio richiesta.

Lo strumento è fornito con un parapolvere che può essere facilmente applicato dall'utente seguendo lo schema di istruzioni (v).

Le lame sono azionate tramite una trasmissione a cinghia progettata per consentire un certo slittamento in caso di inceppamento delle lame. Se si verifica uno slittamento eccessivo della cinghia, tendere nuovamente la cinghia come mostrato nei diagrammi (vii).

L'impugnatura superiore e posteriore sono progettate per il massimo comfort quando vengono utilizzate in una varietà di orientamenti di taglio. Per una migliore maneggevolezza in varie applicazioni di taglio, l'impugnatura superiore può essere riposizionata come mostrato nel diagramma (vi).

#### 2) Descrizione lama

L'AS200X utilizza una varietà di lame per tagliare diversi materiali e diversi profili.

**General Purpose blades** utilizzano denti al carburo di tungsteno in metallo duro e sono adatte per la lavorazione di muratura generale. Le lame per uso generico sono progettati per tagliare fino ad una profondità di 110 mm (4 3/8").



**Plunge blades** utilizzano denti al carburo di tungsteno e hanno una profondità massima di taglio di / 120mm (4 3/4"). Le lame a stantuffo per malta possono tagliare fessure di 75 mm (3") di lunghezza.



**Switch Box Blades** utilizzano denti in carburo di tungsteno e hanno una profondità massima di taglio di 120 mm (4 3/4"). Adatte per l'installazione di piccole scatole di interruttori elettrici nelle pareti in muratura in gesso e mattoni.



**Heritage Blades** ideali per la rimozione di malta su giunti sottili e per il restauro del patrimonio culturale. Profondità 35 mm (1 3/8"), larghezza 3 mm (1/8")



**Head joint Blades** Ideali per la rimozione della malta su giunti verticali. Profondità 75 mm (3"), larghezza 7,2 mm (9/32")



#### **XL General Purpose Blades**

Profondità di taglio fino a 170 mm (6 3/4") senza sovraincisioni.



**Tuckpointing Blades** Usate per rimuovere la malta tra i mattoni nei lavori di restauro. Max. profondità di taglio 35 mm (1 3/8")



**NOTA:** le lame sono parti soggette a usura. Durante il normale funzionamento, la durata della lama può variare in base alla durezza dei materiali tagliati.

### 4. FUNZIONAMENTO

#### 1) Installazione

**AVVERTENZA:** si consiglia di alimentare sempre lo strumento tramite un dispositivo a corrente residua con una corrente residua nominale di 30 mA o inferiore.

L'AS200X viene fornito in una valigetta con le lame e il parapolvere staccati dall'utensile. Montare le lame e il parapolvere prima di utilizzare l'utensile seguendo gli schemi di istruzioni. Assicurarsi che le lame siano bloccate prima di accendere l'utensile.

**NOTA: utilizzare sempre coppie di lame abbinate. Non mischiare mai lame usate con lame nuove**

**ATTENZIONE:** non utilizzare l'utensile se le lame sono allentate. Il funzionamento con lame allentate danneggerà gravemente il supporto della lama che richiede la riparazione.

## 2) Aspirazione polveri

L'AS200X deve essere dotato di un parapolvere come mostrato nel diagramma (v) e utilizzato con un aspirapolvere per l'aspirazione della polvere. Il Dust Boot riduce significativamente l'esposizione alla polvere nell'aria per l'utente e gli astanti. Il parapolvere può essere montato e rimosso dall'AS200X senza attrezzi e con le lame montate. Vedere i diagrammi di istruzioni su come montare il parapolvere.

La staffa di aspirazione (elemento 7) sul lato inferiore dell'AS200X è progettata per alloggiare aspiratori di polvere standard, tra cui un aspiratore conico da 35 mm (1 3/8") di diametro e un raccordo per aspiratore di diametro 38 mm (1 1/2"). Utilizzare un sistema di aspirazione della polvere adeguato o un aspiratore specifico per la polvere di muratura.

NOTA: Il mancato utilizzo del parapolvere durante il taglio di materiali in muratura causerà un'usura eccessiva dei componenti elettrici. I danni causati dalla polvere porteranno al guasto prematuro del motore, che influirà sulla garanzia.



**ATTENZIONE:** Verificare che la macchina sottovuoto in uso disponga di un sistema di filtraggio adeguato al materiale da tagliare. Una filtrazione errata può comportare un controllo della polvere inadeguato e anche possibili danni alla macchina sottovuoto.

## 3) Specifiche

ITEM	SPECIFICATION
Profondità/larghezza di taglio	120mm (4 3/4")/7.2mm (9/32") a seconda della lama
Peso, con lame di taglio	4.3 kg (9.5 lb)
Dimensioni senza lame	610 mm (24") L 75 mm (3") W 342 mm (13.5") H
Velocità a vuoto N <sub>0</sub>	5100 rpm
Potenza	1500 W
Interfaccia tubo flessibile aspirapolvere	Si adatta al tubo del vuoto con raccordo conico interno da 35 mm di diametro o raccordo conico esterno da 38 mm di diametro.
Potenza elettrica, nominale	ALL.FG.200240.40, 230V~, 50 Hz; ALL.FG.200240.60, 230V~, 50 Hz ALL.FG.200110.40, 110V~, 50 Hz
Livello di pressione acustica L <sub>PA</sub> di tipo A	92.6 db(A)
Incertezza K <sub>WA</sub>	5 dB(A)
Livello di potenza sonora L <sub>WA</sub> di tipo A	100.6 db(A)
Incertezza L <sub>WA</sub>	5 dB(A)
Emissione di vibrazioni GP Blade (k=1.5)	5.2 m/s <sup>2</sup>
Emissione di vibrazioni Plunge Blade (k=1.5)	5.1 m/s <sup>2</sup>
Emissione di vibrazioni Head Joint Blade (k=1.5)	5.5 m/s <sup>2</sup>

## 4) Funzionamento



**ATTENZIONE:** Durante il funzionamento, l'AS200X può causare vibrazioni mano-braccio, che possono provocare affaticamento o disagio dopo lunghi periodi di uso continuo. Le vibrazioni aumenteranno con la durezza del materiale. Indossare guanti ridurrà anche le vibrazioni mano-braccio.

Non utilizzare l'utensile se si avverte disagio e assicurarsi che vengano presi periodi di riposo sufficienti durante il taglio. Per ulteriori informazioni, contattare il produttore.

Prima di tentare di utilizzare lo strumento, assicurarsi di aver consultato la sezione sulla sicurezza di questo manuale.

Applicare protezioni per l'udito, la respirazione, gli occhi e il corpo come appropriato.

Con le lame fissate e l'utensile spento, collegare l'utensile alla presa di corrente.



### ATTENZIONE:

non ostruire le prese d'aria di raffreddamento o ingerire polvere o detriti nella parte posteriore del motore poiché ciò potrebbe causare il surriscaldamento del motore. Se si lavora in ambienti polverosi, si consiglia di pulire regolarmente le prese d'aria con un getto d'aria. (Vedi figura 1).

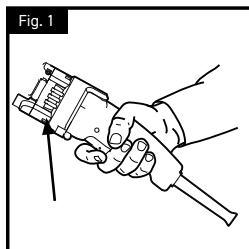

Tenere lo strumento sia per l'impugnatura superiore che per l'alloggiamento del motore.

Per iniziare il taglio, tenere saldamente l'utensile tra le mani e accendere l'alimentazione, quindi applicare il centro del tagliente della lama al lavoro, tenendo presente che la direzione del taglio è verso la parte posteriore delle lame.

Durante il taglio, muovere l'utensile e la lama con un lento movimento di "sega", che migliora la velocità di taglio, riduce l'accumulo di calore concentrato e uniforma l'usura delle lame. (Vedi Fig.2 e 3)

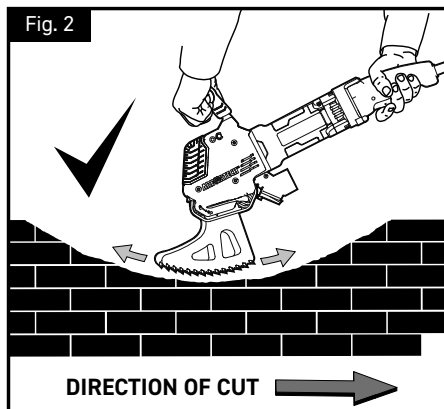

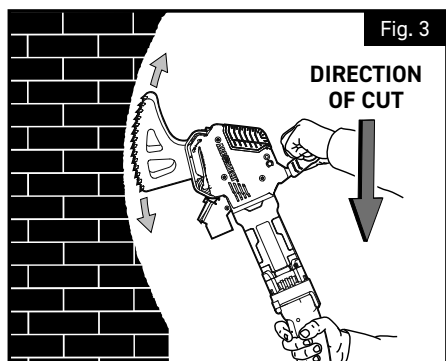

**ATTENZIONE:** non permettere che l'estremità anteriore o posteriore delle lame colpisca superfici dure (mostrate nelle Figure 4, 5 e 7) in quanto ciò danneggerebbe le lame e l'utensile. In caso di martellamento involontario, arrestare l'utensile o ritrarlo immediatamente dal taglio.

Quando si utilizza uno qualsiasi dei tipi di lama, evitare di martellare le estremità delle lame nelle estremità del taglio utilizzando un lento movimento oscillante e ampio. Per ottenere le migliori prestazioni, cerca di assicurarti che i denti siano l'unica parte della lama a contatto con il pezzo in lavorazione.

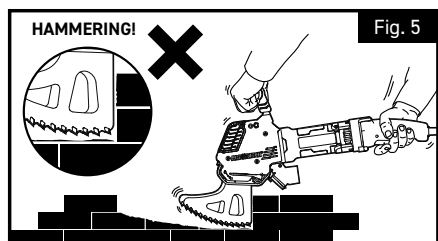
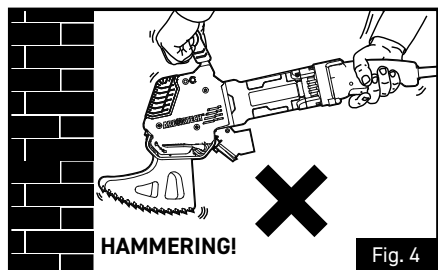

**ATTENZIONE:** Prestare attenzione quando si posa l'utensile per evitare di scheggiare i denti in carburo di tungsteno.

Quando si utilizzano le lame a immersione, il taglio dovrebbe avere spazio sufficiente su ciascuna estremità (come mostrato nella Figura 6), per garantire che non si verifichino martellamenti delle estremità della lama (come mostrato nella Figura 7).

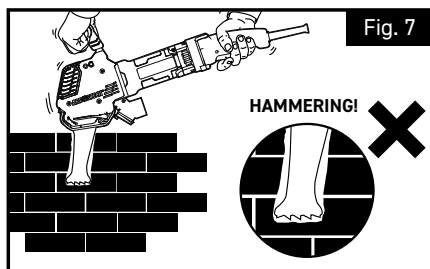
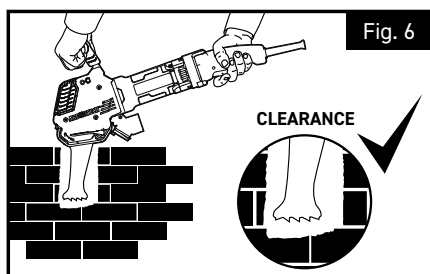

## 5. MANUTENZIONE

**⚠ AVVERTENZA:** per ridurre il rischio di gravi lesioni personali, spegnere l'utensile e scollegarlo dalla fonte di alimentazione prima di effettuare qualsiasi regolazione o rimuovere/installare accessori o accessori.

Prima di ricollegare lo strumento, premere e rilasciare l'interruttore a grilletto per assicurarsi che lo strumento sia spento.

Per garantire la SICUREZZA e l'AFFIDABILITÀ del prodotto, le riparazioni, la manutenzione e la regolazione (inclusa l'ispezione e la sostituzione delle spazzole) devono essere eseguite da un centro di assistenza autorizzato ARBORTECH. Utilizzare sempre parti di ricambio identiche.

### 1) Motore

#### Pulizia

**⚠ ATTENZIONE:** Soffiare via regolarmente polvere e sabbia dal motore e dall'attuatore dell'interruttore utilizzando aria compressa pulita e asciutta. Le particelle di polvere e sabbia si accumulano spesso sulle superfici interne e possono causare guasti prematuri. La mancata pulizia regolare dell'AS200X influirà sulla garanzia degli strumenti.

**⚠ ATTENZIONE:** indossare sempre occhiali di sicurezza quando si utilizza o si pulisce questo strumento. Non utilizzare mai solventi o altri prodotti chimici aggressivi per pulire le parti non metalliche dell'utensile. Usare solo aria compressa e un panno pulito e asciutto.

#### Accessori

Per ridurre il rischio di lesioni, utilizzare solo gli accessori ARBORTECH con questo prodotto. Gli accessori consigliati per l'uso con l'utensile sono disponibili presso il rivenditore locale o il centro di

assistenza autorizzato.

E: arbortech@arbortech.com.au

## Riparazioni

Se il cavo di alimentazione di questo utensile elettrico è danneggiato, è necessario sostituirlo. La sostituzione deve essere effettuata dal produttore o da un centro di assistenza autorizzato per evitare rischi per la sicurezza.

Se hai bisogno di assistenza per individuare un accessorio o una domanda generale sugli strumenti, contatta ARBORTECH. [www.arbortechtools.com](http://www.arbortechtools.com)

## Spazzole

L'AS200X è dotato di spazzole con taglio automatico. Quando le spazzole sono consumate al di sotto della lunghezza minima, interrompono il funzionamento dell'utensile riducendo i danni interni al motore. Contattare il rivenditore locale o un centro di assistenza autorizzato per la sostituzione della spazzola.

## 2) Trasmissione a cinghia

**ATTENZIONE:** La tensione della cinghia deve essere controllata se si verifica uno slittamento frequente della cinghia durante l'uso. Continuare a utilizzare l'utensile con una cinghia allentata può causare una scarsa funzionalità o danni alle pulegge. La sostituzione è necessaria se la cinghia non può essere tesa a sufficienza per evitare che scivoli.

Se è necessario il tensionamento, inserire una chiave a brugola da 5 mm attraverso la fessura sull'alloggiamento in plastica di destra e allentare la vite a brugola (un solo giro), quindi tirarla verso l'alto per aumentare la tensione e quindi serrare nella nuova posizione (vedere le istruzioni diagrammi). Se il frequente slittamento della cinghia continua, è necessario sostituirla.

Per sostituire la cinghia rivolgersi al proprio centro di assistenza autorizzato ARBORTECH.

## 3) Lame e denti

Con l'uso, le lame diventeranno smussate e le prestazioni di taglio diminuiranno. Occasionalmente, se vengono tagliati materiali molto duri o se i denti colpiscono una superficie dura con un angolo strano, i denti possono scheggiarsi o rompersi. Le lame possono ancora essere utilizzate, ma le prestazioni di taglio saranno ridotte.

Se si verifica l'azzurrimento della periferia delle lame, le lame sono troppo calde. Ciò si verifica quando le lame si consumano, viene applicata troppa forza o il materiale è troppo duro.

**NOTA:** l'uso di lame affilate migliorerà le prestazioni e la longevità dell'utensile.

## 6. GARANZIA E SERVIZIO

Per la riparazione in garanzia, l'ispezione, l'assistenza e i pezzi di ricambio, contattare il punto vendita o

Contattaci direttamente a: ARBORTECH PTY LTD  
67WESTCHESTERROAD, MALAGA, PERTH  
WESTERN AUSTRALIA • 6090

T: +61 (0) 8 3249 1944

Fax: 08 9249 2936

[www.arbortechtools.com](http://www.arbortechtools.com)

## Dichiarazione di conformità CE

Arbortech dichiara che il prodotto descritto nel presente manuale alla voce "Specifiche Tecniche" è realizzato in conformità ai documenti standardizzati IEC62841 e in conformità alle Direttive Macchine: 2006/42/EC; 2014/30/EU; 2011/65/EU.

Fascicolo tecnico presso: Arbortech PTY LTD | 67 Westchester Road, Malaga, WA 6090



Sven Blinks  
Chief Executive Officer  
Arbortech Pty Ltd

## Disposizione

La macchina, gli accessori e l'imballaggio devono essere selezionati per il riciclaggio rispettoso dell'ambiente. Solo per paesi CE: non gettare gli utensili elettrici nei rifiuti domestici! Secondo la Direttiva Europea 2012/19/UE per i Rifiuti di Apparecchiature Elettriche ed Elettroniche e la sua implementazione nella legislazione nazionale, gli utensili elettrici che non sono più utilizzabili devono essere raccolti separatamente e smaltiti in modo ecologico.





# 1. INLEIDING

De Arbortech AS200X steen- en mortelzaag is ontworpen en vervaardigd in Australië, waarbij alleen de hoogste kwaliteit componenten en productieprocessen worden gebruikt.

De unieke gepatenteerde orbitale zaagwerking van twee heen en weer bewegende bladen maakt het zagen van baksteen, mortel en metselwerk sneller mogelijk dan traditionele reciprozagen.

Deze snijactie produceert ook minimale hoeveelheden stof in de lucht, wat een veilige en controleerbare werking biedt, met de mogelijkheid om te zagen tot een diepte van 120 mm (4 3/4"), rechte hoeken te zagen en sneden met variabele breedte te maken. De AS200X is bij uitstek geschikt voor een verscheidenheid aan taken, waaronder:

- verwijderen van mortel voor het voegen van bakstenen muren.
- verwijderen van losse stenen uit muren.
- het zagen van bakstenen zonder schade aan aangrenzende gebieden of het "uitblazen" van stiksels, spieringen of vertandingen van bakstenen muren het "jagen" van sneden voor leidingen en soortgelijke items in muren.
- het snijden van gaten in muren of andere oppervlakken.
- afwerken van hoeksnedes in muren.

Het gereedschap kan worden uitgerust met een reeks bladen voor verschillende toepassingen.

Definities: Veiligheidsrichtlijnen

Onderstaande definities beschrijven de ernstgraad per signaalwoord. Lees de handleiding en let op deze symbolen.

 **GEVAAR:** Geeft een dreigende gevaarlijke situatie aan die, als deze niet wordt vermeden, zal leiden tot de dood of ernstig letsel.

 **WAARSCHUWING:** Geeft een mogelijk gevaarlijke situatie aan die, als deze niet wordt vermeden, kan leiden tot de dood of ernstig letsel.

 **VOORZICHTIG:** Geeft een mogelijk gevaarlijke situatie aan die, als deze niet wordt vermeden, kan leiden tot licht of matig letsel.

**VOORZICHTIG:** Gebruikt zonder het veiligheidswaarschuwingssymbool geeft een mogelijk gevaarlijke situatie aan die, als deze niet wordt vermeden, kan leiden tot materiële schade.

 Wijst op het risico van een elektrische schok.

## 2. ALGEMENE VEILIGHEIDSWAARSCHUWING EN VOOR ELEKTRISCH GEREEDSCHAP

 **WAARSCHUWING** Lees alle veiligheidswaarschuwingen, instructies, illustraties en specificaties die bij dit elektrische gereedschap worden geleverd. Het niet opvolgen van alle onderstaande instructies kan leiden tot elektrische schokken, brand

en/of ernstig letsel.

Bewaar alle waarschuwingen en instructies voor toekomstig gebruik.

De term "elektrisch gereedschap" in de waarschuwingen verwijst naar uw elektrisch gereedschap dat op het elektriciteitsnet werkt (met snoer).

### 1) Veiligheid op de werkvloer

- Houd het werkgebied schoon en goed verlicht.** Rommelige en donkere gebieden nodigen uit tot ongelukken.
- Gebruik geen elektrisch gereedschap in explosieve atmosferen, zoals in de aanwezigheid van ontvlambare vloeistoffen, gassen of stof. Elektrisch gereedschap veroorzaakt vonken die het stof of de dampen kunnen doen ontbranden.
- Houd kinderen en omstanders uit de buurt tijdens het gebruik van elektrisch gereedschap. Afleidingen kunnen ertoe leiden dat u de controle verliest.

### 2) Elektrische veiligheid

- Stekkers van elektrisch gereedschap moeten in het stopcontact passen. Breng op geen enkele manier wijzigingen aan de stekker aan. Gebruik geen verloopstekkers met geaard (geaard) elektrisch gereedschap. Ongewijzigde stekkers en passende stopcontacten verminderen het risico op elektrische schokken.
- Vermijd lichamelijk contact met geaarde oppervlakken zoals leidingen, radiatoren, fornuizen en koelkasten. Er is een verhoogd risico op een elektrische schok als uw lichaam geaard of geaard is.
- Stel elektrisch gereedschap niet bloot aan regen of natte omstandigheden.** Water dat een elektrisch gereedschap binnendringt, verhoogt het risico op een elektrische schok.
- Maak geen misbruik van het snoer. Gebruik het snoer nooit om elektrisch gereedschap te dragen, eraan te trekken of de stekker uit het stopcontact te halen.  
**Houd het snoer uit de buurt van hitte, olie, scherpe randen of bewegende onderdelen.** Beschadigde of verwarde snoeren verhogen het risico op een elektrische schok.
- Gebruik bij gebruik van elektrisch gereedschap buitenshuis een verlengsnoer dat geschikt is voor gebruik buitenshuis. Het gebruik van een snoer dat geschikt is voor gebruik buitenshuis vermindert het risico op een elektrische schok.
- Als het gebruik van een elektrisch gereedschap in een vochtige omgeving onvermijdelijk is, gebruik dan een voeding met aardlekschakelaar (RCD). Het gebruik van een aardlekschakelaar vermindert het risico op een elektrische schok.

### 3) Persoonlijke veiligheid

- Blijf alert, let op wat u doet en gebruik uw gezond verstand bij het bedienen van elektrisch gereedschap. Gebruik geen elektrisch gereedschap als u moe bent of onder invloed bent van drugs, alcohol of medicijnen. Een moment van onoplettendheid tijdens het bedienen van elektrisch

gereedschap kan leiden tot ernstig persoonlijk letsel.

- b) **Gebruik persoonlijke beschermingsmiddelen. Draag altijd oogbescherming.** Beschermende uitrusting zoals een stofmasker, antislip veiligheidsschoenen, helm of gehoorbescherming die gebruikt wordt voor de juiste omstandigheden, zal persoonlijk letsel verminderen.
- c) Voorkom onbedoeld starten. Zorg ervoor dat de schakelaar in de uit-stand staat voordat u het gereedschap aansluit op de stroombron en/of de accu, of het gereedschap oppakt of draagt. Het dragen van elektrisch gereedschap met uw vinger op de schakelaar of het inschakelen van elektrisch gereedschap met de schakelaar aan, nodigt uit tot ongelukken.
- d) **Verwijder eventuele stelsleutels of moersleutels voordat u het elektrisch gereedschap inschakelt.** Een moersleutel of sleutel die aan een draaiend deel van het elektrisch gereedschap blijft zitten, kan leiden tot persoonlijk letsel.
- e) **Reik niet te ver. Zorg te allen tijde voor een goede voet en balans.** Dit zorgt voor een betere controle over het elektrische gereedschap in onverwachte situaties.
- f) Kleed je goed. Draag geen losse kleding of sieraden. Houd uw haar, kleding en handschoenen uit de buurt van bewegende delen. Loshangende kleding, sieraden of lang haar kunnen door bewegende delen worden gegrepen.
- g) Als er apparaten zijn voorzien voor de aansluiting van stofafzuig- en verzamelvoorzieningen, zorg er dan voor dat deze zijn aangesloten en correct worden gebruikt. Het gebruik van deze apparaten kan stofgerelateerde gevaren verminderen.
- h) Laat de vertrouwde die u opdoet door veelvuldig gebruik van gereedschap u niet in staat stellen zelfgenoegzaam te worden en de veiligheid van het gereedschap te negeren. Een onzorgvuldige handeling kan binnen een fractie van een seconde ernstige verwondingen veroorzaken.

#### 4) Gebruik en onderhoud van elektrisch gereedschap

- a) **Forceer het elektrisch gereedschap niet. Gebruik het juiste elektrische gereedschap voor uw toepassing.** Het juiste elektrische gereedschap zal het werk beter en veiliger doen in het tempo waarvoor het is ontworpen.
- b) **Gebruik het elektrisch gereedschap niet als de schakelaar het niet aan en uit zet.** Elektrisch gereedschap dat niet met de schakelaar kan worden bediend, is gevaarlijk en moet worden gerepareerd.
- c) Haal de stekker uit het stopcontact en/of de accu uit het elektrisch gereedschap voordat u instellingen uitvoert, accessoires verwisselt of elektrisch gereedschap opbergt. Dergelijke preventieve veiligheidsmaatregelen verkleinen het risico dat het elektrisch gereedschap per ongeluk wordt gestart.
- d) Bewaar elektrisch gereedschap dat niet wordt gebruikt buiten het bereik van kinderen en laat personen die niet bekend zijn met het elektrische

gereedschap of deze instructies het elektrische gereedschap niet bedienen. Elektrisch gereedschap is gevaarlijk in de handen van ongetrainde gebruikers.

- e) Elektrisch gereedschap en toebehoren onderhouden. Controleer op verkeerde uitlijning of vastlopen van bewegende onderdelen, breuk van onderdelen en andere omstandigheden die de werking van elektrisch gereedschap kunnen beïnvloeden. Als het elektrisch gereedschap beschadigd is, moet u het vóór gebruik laten repareren. Veel ongelukken worden veroorzaakt door slecht onderhouden elektrisch gereedschap.
- f) **Houd snijgereedschap scherp en schoon.** Goed onderhouden snijgereedschappen met scherpe snijkanten lopen minder snel vast en zijn gemakkelijker te controleren.
- g) Gebruik het elektrisch gereedschap, toebehoren en gereedschapsbits enz. in overeenstemming met deze instructies, rekening houdend met de werkomstandigheden en de uit te voeren werkzaamheden. Het gebruik van het elektrisch gereedschap voor werkzaamheden die niet zijn bedoeld, kan tot gevaarlijke situaties leiden.
- h) **Houd handgrepen en grijpvlakken droog, schoon en vrij van olie en vet. Gladde handgrepen en grijpvlakken maken een veilige hantering en controle van het gereedschap in onverwachte situaties niet mogelijk.**

#### 5) Dienstverlening

- a) Laat uw elektrische gereedschap repareren door een gekwalificeerde reparateur die alleen identieke vervangende onderdelen gebruikt. Dit zorgt ervoor dat de veiligheid van het elektrisch gereedschap behouden blijft.

#### 6) Veiligheidsinstructies voor reciprozagen

- a) Houd het elektrische gereedschap vast aan de geïsoleerde grijpvlakken wanneer u een handeling uitvoert waarbij het snijaccessoire in contact kan komen met verborgen bedrading of zijn eigen snoer. Als een snijaccessoire in contact komt met een draad die onder spanning staat, kunnen blootliggende metalen delen van het elektrische gereedschap onder spanning komen te staan en kan de gebruiker een elektrische schok krijgen..
- b) **Gebruik klemmen of een andere praktische manier om het werkstuk vast te zetten en te ondersteunen op een stabiel platform.** Als u het werkstuk met de hand of tegen uw lichaam vasthoudt, blijft het onstabiel en kan u de controle verliezen.
- c) Gebruik het gereedschap niet met een ander hulpstuk dan degene die in deze gebruiksaanwijzing worden aanbevolen.
- d) Gebruik het gereedschap alleen met de juiste spanning, zoals gespecificeerd op het gereedschapslabel.
- e) **Start nooit een gereedschap onder belasting.** Start het gereedschap voordat u het werkstuk aangrijpt.
- f) Start of bedien het gereedschap nooit met vingers

of andere voorwerpen door de gaten in de messen.

- g) **Wees voorzichtig bij het hanteren van messen tijdens en na gebruik.** De messen en sommige delen van het gereedschap worden tijdens het gebruik heet.
- h) Zorg er vóór het zagen altijd voor dat er geen gevaren zijn zoals elektrische bedrading, leidingen of isolatie in het te zagen gebied.
- i) **Zorg voor rustperiodes om het effect van de trilling van het gereedschap te verminderen.** Gebruik werkhandschoenen om het trillingseffect op het lichaam te minimaliseren.
- j) Zorg ervoor dat de stofafzuigapparatuur is aangesloten en correct wordt gebruikt.
- k) Het gebruik van andere accessoires of hulpstukken dan aanbevolen in deze gebruiksaanwijzing kan een risico op persoonlijk letsel met zich meebrengen.
- l) **Forceer het gereedschap niet.** Het is ontworpen om met matige inspanning te werken. Oververhitting van het aandrijfsysteem en de motor kan optreden als het gereedschap overbelast is.
- m) Bedien het gereedschap altijd terwijl u het met beide handen vasthoudt.

SYMBOLLEN De volgende symbolen worden gebruikt in deze handleiding en markeringen van dit gereedschap	
	Klasse 2 constructie (dubbele isolatie overal gebruikt, geen voorziening voor aarding.)
	Lees de gebruiksaanwijzing
	Draag gehoorbescherming
	Draag oogbescherming
	Draag adembescherming
	Draag handschoenen
VAC	volt wisselstroom
A	ampère
Hz	hertz
W	watt
N <sub>0</sub>	geen laadsnelheid
/min	Reciprocaties per minuut
dB	decibel
mm	millimetre

### 3. FUNCTIONELE BESCHRIJVING

#### 1) AS200X gereedschapsbeschrijving

De AS200X is een reciprozaag met twee bladen die is ontworpen voor het zagen van harde materialen zoals mortel, gebakken bakstenen, gipsplaat en vezelplaat.

De AS200X maakt gebruik van verschillende bladen die passen bij het te snijden materiaal. De messen kunnen worden verwisseld, zoals weergegeven in de diagrammen bij (i) tot (iv) , om te voldoen aan de vereiste maai diepte of -lengte.

Het gereedschap wordt geleverd met een stofhoes die eenvoudig door de gebruiker kan worden bevestigd volgens het instructieschema (v).

De messen worden aangedreven via een riemaandrijving die is ontworpen om enige slip toe te laten in het geval de messen vastlopen. Als de riem overmatig slijpt, moet u de riem opnieuw spannen zoals weergegeven in de diagrammen (vii).

De boven- en achterhandgreep zijn ontworpen voor comfort bij gebruik in verschillende snijrichtingen. Voor een betere hantering bij verschillende snijtoepassingen kan de bovenste handgreep worden verplaatst, zoals weergegeven in het diagram (vi).

#### 2) Bladbeschrijving

De AS200X gebruikt verschillende bladen om verschillende materialen en verschillende profielen te snijden.

##### General Purpose blades

doelinden zijn voorzien van wolframcarbide tanden en zijn geschikt voor het zagen van algemeen metselwerk en "in de grond" zagen. Zaagbladen voor algemene doelinden hebben een maximale zaagdiepte van 115 mm.



**Plunge blades** Mortelzaagbladen zijn voorzien van wolframcarbide tanden en hebben een maximale zaagdiepte van 120 mm.



**Switch Box Blades** tanden en hebben een maximale zaagdiepte van 120 mm (5"). Geschikt voor het plaatsen van kleine schakelkasten in pleisterwerk, stenen muren en metselwerk.



**Heritage Blades** en onderhoudswerk Ideaal voor verwijderen van dunne voegen en restauratiewerk. Diepte: 35 mm Breedte: 3 mm.



**Head joint Blades** Ideaal voor verwijderen van verticale voegen. Diepte: 75 mm Breedte: 7,2 mm



**XL General Purpose Blades** voor algemene doelinden Zaagdiepte tot 170 mm zonder overzagen Diepte: 170 mm Breedte: 7,2 mm



**Tuckpointing Blades** voor het verwijderen van de mortel tussen stenen bij restauratiewerken. Max. werkdiepte 35mm (1 3/8")



**OPMERKING:** Messen zijn slijtgedelen. Bij normaal

gebruik kan de levensduur van het mes variëren, afhankelijk van de hardheid van het te snijden materiaal.

## 4. BEDIENING

### 1) Opstelling

**WAARSCHUWING:** Het wordt aanbevolen om het gereedschap altijd van stroom te voorzien via een aardlekschakelaar met een nominale reststroom van 30mA of minder.

De AS200X wordt geleverd in een koffer met messen en de stofhoes los van het gereedschap. Monteer de messen en de stofhoes voordat u het gereedschap gebruikt volgens de instructieschema's. Zorg ervoor dat de messen vergrendeld zijn voordat u het gereedschap inschakelt.

**OPMERKING: Gebruik altijd bijpassende mesparen. Meng nooit gebruikte messen met nieuwe messen**

**VOORZICHTIG:** Gebruik het gereedschap niet als de messen los zitten. Gebruik met losse messen zal de mesbevestiging ernstig beschadigen en moet gerepareerd worden.

### 2) Stofafzuiging

De AS200X moet worden uitgerust met een stofhoes zoals weergegeven in diagram (v), en moet worden gebruikt met een stofafzuiging. De Dust Boot vermindert de blootstelling aan stof in de lucht aanzienlijk voor de gebruiker en omstanders. De Dust Boot kan zonder gereedschap en met gemonteerde messen op de AS200X worden gemonteerd en verwijderd. Zie de instructieschema's voor het aanbrengen van de Dust Boot.

De vacuümbeugel (item 7) aan de onderkant van de AS200X is ontworpen voor standaard stofzuigers met stofafzuiging, waaronder een taps toelopende stofzuiger met een diameter van 35 mm (1 3/8") en een vacuümfitting met een diameter van 38 mm (1 1/2"). Gebruik een geschikt stofafzuigstelsel of een stofzuiger die bedoeld is voor metselwerkstof.

**OPMERKING:** Als u de stofhoes niet gebruikt bij het zagen van metselwerkmaterialen, zal dit overmatige slijtage van elektrische componenten veroorzaken. Schade veroorzaakt door stof zal leiden tot voortijdige uitval van de motor, wat gevolgen heeft voor de garantie.

**VOORZICHTIG:** Controleer of de gebruikte vacuümmachine een filtersysteem heeft dat geschikt is voor het materiaal dat wordt gesneden. Onjuiste filtratie kan leiden tot onvoldoende stofbeheersing en ook tot mogelijke schade aan de vacuümmachine.

### 3) SPECIFICATIES

ITEM	SPECIFICATIE
Zaagdiepte/breedte	120 mm (4 3/4")/7.2 mm (9/32"), depending on blade
Gewicht, incl. zaagbladen	4.3 kg (9.5 lb)
Afmetingen zonder zaagbladen	610 mm (24") L 75 mm (3") W 342 mm (13.5") H
Geen belastingssnelheid N <sub>0</sub>	5100 rpm

Elektriciteit	1500 W
Aansluiting voor stofafzuigingslang	Past op een vacuümslang met een interne conus fitting met een diameter van 35 mm of een externe conus fitting met een diameter van 38 mm.
Elektrisch vermogen, nominaal	ALL.FG.200240.40, 230V~, 50 Hz;
	ALL.FG.200240.60, 230V~, 50 Hz
	ALL.FG.200110.40, 110V~, 50 Hz
A- Gewogen geluidsdrukniveau L <sub>WA</sub>	92.6 db(A)
Onzekerheid K <sub>WA</sub>	5 dB(A)
A- Gewogen geluidsvermogensniveau L <sub>WA</sub>	100.6 db(A)
Onzekerheid L <sub>WA</sub>	5 dB(A)
Trillingsemissies GP Zaagblad (k = 1.5)	5.2 m/s <sup>2</sup>
Trillingsemissie Invalzaagblad (k = 1.5)	5.1 m/s <sup>2</sup>
Trillingsemissie Head Joint Blade (k=1.5)	5.5 m/s <sup>2</sup>

### 4) Bediening

**VOORZICHTIG:** Tijdens het gebruik kan de AS200X hand-armtrillingen veroorzaken, wat kan leiden tot vermoeidheid of ongemak na langdurig onderbroken gebruik. Trillingen zullen toenemen met de hardheid van het materiaal. Het dragen van handschoenen vermindert ook hand-armtrillingen.

Gebruik het gereedschap niet als u ongemakervaart en zorg voor voldoende rusttijden tijdens het snijden. Neem voor meer informatie contact op met de fabrikant.

Voordat u probeert het gereedschap te gebruiken, moet u ervoor zorgen dat het veiligheids gedeelte van deze handleiding is geraadpleegd.

Pas zo nodig beschermende gehoor-, ademhalings-, ogen- en lichaamsbescherming toe.

Steek de stekker van het gereedschap in het stopcontact met de messen vastgezet en de gereedschapsschakelaar UIT.

**VOORZICHTIG:**

Blokkeer de koelinlaatopeningen niet en zuig geen stof of vuil aan de achterkant van de motor op, aangezien dit kan leiden tot oververhitting van de motor. Als u in stoffige omstandigheden werkt, is het raadzaam om de ventilatieopeningen regelmatig schoon te maken met een luchtstoot. (Zie afb. 1).

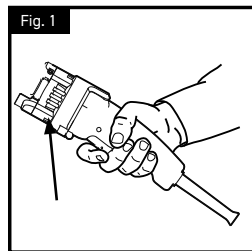

Houd het gereedschap zowel bij de bovenste handgreep als bij de motorbehuizing vast.

Om te beginnen met snijden, houdt u het gereedschap stevig in uw handen en schakelt u de stroom in. Breng vervolgens het midden van de snijkant van het mes aan op het werkstuk, waarbij u er rekening mee houdt dat de snijrichting naar de achterkant van de messen is gericht.

Beweeg tijdens het snijden het gereedschap en het mes in een langzame "zagende" beweging, wat de snij snelheid verbetert, geconcentreerde warmteopbouw vermindert en de slijtage van de messen gelijkmatig maakt. (Zie Afb.2 & 3).

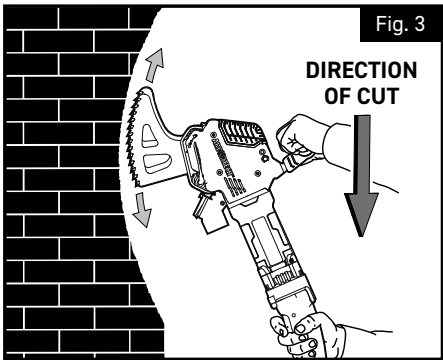
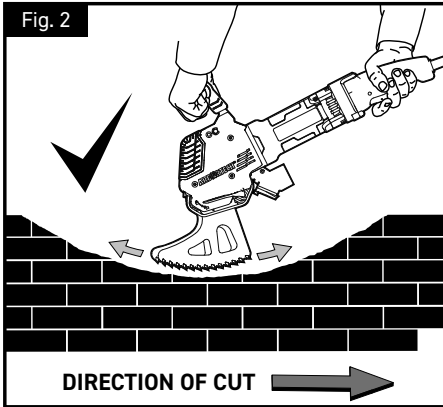

**VOORZICHTIG:** Zorg ervoor dat het voorste of achterste uiteinde van de messen niet op harde oppervlakken slaat (afgebeeld in afbeelding 4, 5 en 7), omdat hierdoor de messen en het gereedschap beschadigd raken. Als er onbedoeld gehamerd wordt, stop dan het gereedschap of trek het onmiddellijk uit de zaagsnede.

Bij gebruik van een van de mestypes, voorkom dat u de uiteinden van de messen in de uiteinden van de zaagsnede slaat door een langzame schommelende en vegende beweging te gebruiken. Probeer voor de beste prestaties ervoor te zorgen dat de tanden het enige deel van het blad zijn dat contact maakt met het werkstuk.

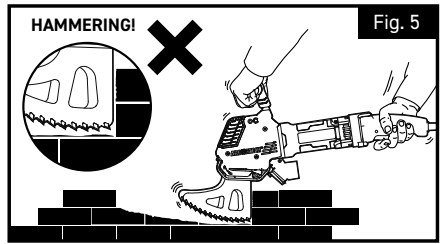
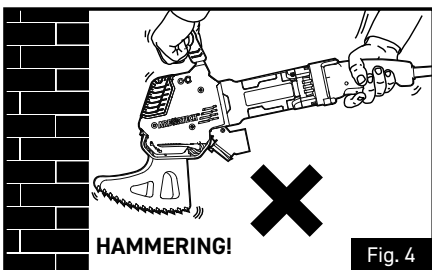

**VOORZICHTIG:** Wees voorzichtig bij het neerleggen van het gereedschap om te voorkomen dat de tanden van wolframcarbide afbreken.

Bij gebruik van de invalmessen moet de zaagsnede aan elk uiteinde voldoende speling hebben (weergegeven in afbeelding 6), om ervoor te zorgen dat de mesuiteinden niet worden gehamerd (zoals weergegeven in afbeelding 7).

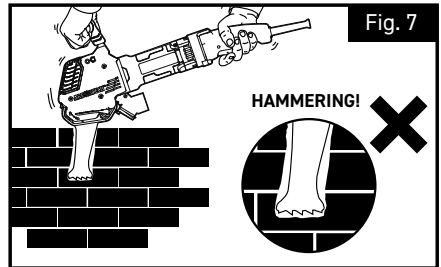
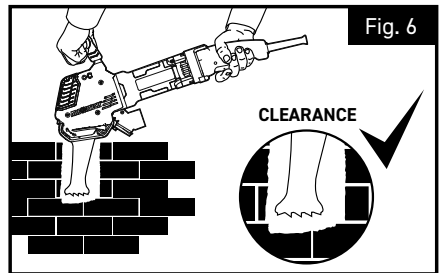

## 5. ONDERHOUD

**⚠ WAARSCHUWING:** Om het risico op ernstig persoonlijk letsel te verminderen, dient u het gereedschap uit te schakelen en de stekker uit het stopcontact te halen voordat u aanpassingen maakt of hulpstukken of accessoires verwijdert/installeert.

Voordat u het gereedschap weer aansluit, drukt u de trekkerschakelaar in en laat u deze weer los om ervoor te zorgen dat het gereedschap is uitgeschakeld.

Om de VEILIGHEID en BETROUWBAARHEID van het product te garanderen, moeten reparaties, onderhoud en afstellingen (inclusief inspectie en vervanging van de borstels) worden uitgevoerd door een door ARBORTECH geautoriseerd servicecentrum. Gebruik altijd identieke vervangende onderdelen.

### 1) Motorisch Schoonmaak



**VOORZICHTIG:** Blaas regelmatig stof en gruis uit de motor en de schakelaaractuator met schone, droge perslucht. Stof- en gruisdeeltjes hopen zich vaak op binnenoppervlakken en kunnen voortijdige defecten veroorzaken. Als u de AS200X niet regelmatig schoonmaakt, heeft dit invloed op de garantie van het gereedschap.



**VOORZICHTIG:** Draag altijd een veiligheidsbril wanneer u dit gereedschap gebruikt of schoonmaakt. Gebruik nooit oplosmiddelen of andere agressieve chemicaliën om de niet-metalen delen van het gereedschap schoon te maken. Gebruik alleen perslucht en een schone, droge doek.

### Accessoires

Om het risico op letsel te verminderen, mogen alleen ARBORTECH-accessoires met dit product worden gebruikt. Aanbevolen accessoires voor gebruik met uw gereedschap zijn verkrijgbaar bij uw plaatselijke dealer of geautoriseerd servicecentrum.

### Reparaties

Als het netsnoer van dit elektrisch gereedschap beschadigd is, is vervanging noodzakelijk. Vervanging moet worden uitgevoerd door de fabrikant of een erkend servicecentrum om veiligheidsrisico's te voorkomen.

Neem contact op met ARBORTECH als u hulp nodig heeft bij het vinden van accessoires of algemene vragen over gereedschap. [www.arbortechtools.com](http://www.arbortechtools.com)

### Borstels

De AS200X is uitgerust met automatisch afsnijdende borstels. Wanneer de borstels onder de minimale lengte versleten zijn, stoppen ze de werking van het gereedschap, waardoor interne motorschade wordt vermindert. Neem contact op met uw plaatselijke dealer of geautoriseerd servicecentrum voor het vervangen van de borstel.

## 2) Riemaandrijving

**VOORZICHTIG:** De riemspanning moet worden gecontroleerd als de riem tijdens het gebruik regelmatig slipt. Als u het gereedschap blijft gebruiken met een losse riem, kan dit leiden tot slechte functionaliteit of schade aan de poelies. Vervanging is nodig als de riem niet voldoende gespannen kan worden om doorglijden te voorkomen.

Als spanning vereist is, steekt u een inbussleutel van 5 mm door de gleuf in de kunststof behuizing aan de rechterkant en draait u de inbusschroef los (slechts één slag), trekt u deze vervolgens omhoog om de spanning te verhogen en draait u deze vervolgens vast in de nieuwe positie (zie de instructie diagrammen). Als de riem regelmatig blijft slippen, moet de riem worden vervangen.

Neem voor het vervangen van de riem contact op met uw erkende ARBORTECH-servicecentrum.

## 3) Messen en tanden

Bij gebruik worden de messen bot en neemt het snijvermogen af. Af en toe, als er zeer harde materialen worden gesneden, of als de tanden in een vreemde hoek op een hard oppervlak stoten, kunnen tanden afgebroken of gebroken worden. De messen

kunnen nog steeds worden gebruikt, maar de snijprestaties zullen afnemen.

Als de omtrek van het mes blauw wordt, worden de messen te heet. Dit gebeurt wanneer de messen versleten raken, er te veel kracht wordt uitgeoefend of het materiaal te hard is.

OPMERKING: Het gebruik van scherpe messen verbetert de prestaties en levensduur van het gereedschap.

## 6. GARANTIE EN SERVICE

Neem voor garantiereparaties, inspecties, service en reserveonderdelen contact op met uw plaats van aankoop of

Neem direct contact met ons op via: ARBORTECH PTY LTD

67 WESTCHESTER ROAD, MALAGA, PERTH  
WESTERN AUSTRALIA • 6090

T: +61 (0) 8 3249 1944

Fax: 08 9249 2936

[www.arbortechtools.com](http://www.arbortechtools.com)

E: [arbortech@arbortech.com.au](mailto:arbortech@arbortech.com.au)

## EC - Conformiteitsverklaring

Arbortech verklaart dat het product beschreven in deze handleiding onder "Technische specificaties" is vervaardigd in overeenstemming met IEC62841 gestandaardiseerde documenten en in overeenstemming met Machinerichtlijnen: 2006/42/EC; 2014/30/EU; 2011/65/EU.

Technical file at: Arbortech PTY LTD | 67 Westchester Road, Malaga, WA 6090

Sven Blinks  
Chief Executive Officer  
Arbortech Pty Ltd

## Beschikbaarheid

De machine, accessoires en verpakking moeten worden gesorteerd voor milieuvriendelijke recycling. Alleen voor EG-landen: Gooi elektrisch gereedschap niet bij het huisvuil! Volgens de Europese richtlijn 2012/19/EU voor afgedankte elektrische en elektronische apparatuur en de omzetting ervan in nationale wetgeving, moeten elektrische gereedschappen die niet langer bruikbaar zijn, gescheiden worden ingezameld en op een milieuvriendelijke manier worden afgevoerd.



# 1. WSTĘP

Piła do cegły i zaprawy Arbortech AS200X została zaprojektowana i wyprodukowana w Australii przy użyciu wyłącznie najwyższej jakości komponentów i procesów produkcyjnych.

Unikalny, opatentowany ruch orbitalny dwóch ostrzy o ruchu postępowo-zwrotnym umożliwia cięcie cegieł, zaprawy murarskiej i muru szybciej niż w przypadku tradycyjnych pił o ruchu postępowo-zwrotnym.

Takie działanie tnące wytwarza również minimalne ilości pyłu unoszącego się w powietrzu, zapewniając bezpieczną i kontrolowaną pracę, z możliwością cięcia na głębokość 120 mm (4 3/4"), ścinania narożników pod kątem prostym i wykonywania cięć o zmiennej szerokości. AS200X idealnie nadaje się do różnych zadań, w tym:

- usuwanie zaprawy do fugowania ścian murowanych.
- usuwanie pojedynczych cegieł ze ścian.
- cięcie cegieł bez uszkodzenia sąsiednich obszarów lub „wydmuchiwanie” szwów, wpustów lub ząbków ścian ceglanych „wykuwanie” w ścianach wycięć pod przewody i tym podobne elementy.
- wycinanie otworów w ścianach lub innych powierzchniach.
- wykańczanie narożników w ścianach.

Narzędzie można wyposażać w szereg ostrzy, które najlepiej pasują do różnych zastosowań.

Definicje: Wytyczne dotyczące bezpieczeństwa

Poniższe definicje opisują poziom ważności każdego hasła ostrzegawczego. Przeczytaj instrukcję i zwróć uwagę na te symbole.

 **NIEBEZPIECZEŃSTWO:** Wskazuje bezpośrednio niebezpieczną sytuację, która, jeśli się jej nie uniknie, doprowadzi do śmierci lub poważnych obrażeń.

 **OSTRZEŻENIE:** Wskazuje potencjalnie niebezpieczną sytuację, która, jeśli się jej nie uniknie, może spowodować śmierć lub poważne obrażenia.

 **PRZESTROGA:** Wskazuje potencjalnie niebezpieczną sytuację, która, jeśli się jej nie uniknie, może spowodować niewielkie lub umiarkowane obrażenia.

**PRZESTROGA:** Używany bez symbolu ostrzegawczego oznacza potencjalnie niebezpieczną sytuację, która, jeśli się jej nie uniknie, może spowodować uszkodzenie mienia.

 Oznacza ryzyko porażenia prądem.

## 2. OGÓLNE OSTRZEŻENIA DOTYCZĄCE BEZPIECZEŃSTWA ELEKTRONARZĘDZI

 **OSTRZEŻENIE** Przeczytaj wszystkie ostrzeżenia dotyczące bezpieczeństwa, instrukcje, ilustracje i dane techniczne dostarczone z tym elektronarzędziem.

Niezastosowanie się do wszystkich poniższych instrukcji może spowodować porażenie prądem, pożar i/lub poważne obrażenia.

Zachowaj wszystkie ostrzeżenia i instrukcje do wykorzystania w przyszłości.

Termin „elektronarzędzie” w ostrzeżeniach odnosi się do elektronarzędzia zasilanego z sieci (przewodowego).

### 1) Bezpieczeństwo w miejscu pracy

- Utrzymuj miejsce pracy w czystości i dobrze oświetlone.** Zaśmiecione i ciemne obszary sprzyjają wypadkom.
- Nie używaj elektronarzędzi w atmosferze wybuchowej, na przykład w obecności łatwopalnych cieczy, gazów lub pyłów. Elektronarzędzia wytwarzają iskry, które mogą zapalić pył lub opary.
- Podczas pracy z elektronarzędziem należy trzymać dzieci i osoby postronne z daleka. Rozproszenie uwagi może spowodować utratę kontroli.

### 2) Bezpieczeństwo elektryczne

- Wtyczki elektronarzędzi muszą pasować do gniazdka. Nigdy nie modyfikuj wtyczki w żaden sposób. Nie używaj żadnych przełączników z uziemionymi elektronarzędziami. Niezmodyfikowane wtyczki i pasujące gniazda zmniejszają ryzyko porażenia prądem.
  - Unikaj kontaktu ciała z uziemionymi powierzchniami, takimi jak rury, grzejniki, kuchenki i lodówki. Istnieje zwiększone ryzyko porażenia prądem, jeśli twoje ciało jest uziemione lub uziemione.
  - Nie narażaj elektronarzędzi na działanie deszczu lub wilgoci.** Woda przedostająca się do elektronarzędzia zwiększa ryzyko porażenia prądem.
  - Nie nadużywaj przewodu. Nigdy nie używaj przewodu do przenoszenia, ciągnięcia lub odłączania elektronarzędzia.
- Przewód należy trzymać z dala od źródeł ciepła, oleju, ostrych krawędzi lub ruchomych części.** Uszkodzone lub splątane przewody zwiększają ryzyko porażenia prądem.
- Podczas pracy z elektronarzędziem na zewnątrz należy używać przedłużacza odpowiedniego do użytku na zewnątrz. Użycie przewodu odpowiedniego do użytku na zewnątrz zmniejsza ryzyko porażenia prądem.

- Jeśli nie da się uniknąć pracy elektronarzędziem w wilgotnym miejscu, należy użyć zasilania zabezpieczonego wyłącznikiem różnicowoprądowym (RCD). Użycie wyłącznika różnicowoprądowego zmniejsza ryzyko porażenia prądem elektrycznym.

### 3) Bezpieczeństwo osobiste

- Zachowaj czujność, obserwuj, co robisz i kieruj się zdrowym rozsądkiem podczas obsługi elektronarzędzia. Nie używaj elektronarzędzia, gdy jesteś zmęczony lub pod wpływem narkotyków, alkoholu lub leków. Chwilna nieuwagi podczas obsługi elektronarzędzia może spowodować

- poważne obrażenia ciała.
- b) **Stosować środki ochrony osobistej. Zawsze nosć okulary ochronne.** Sprzęt ochronny, taki jak maska przeciwpyłowa, niepoślizgowe obuwie ochronne, kask ochronny lub ochronniki słuchu stosowane w odpowiednich warunkach, zmniejsza obrażenia ciała.
  - c) Zapobiegaj niezamierzonemu uruchomieniu. Upewnij się, że przełącznik jest w pozycji wyłączonej przed podłączeniem do źródła zasilania i/lub akumulatora, podniesieniem lub przenoszeniem narzędzia. Przenoszenie elektronarzędzi z palcem na włączniku lub zasilanie elektronarzędzi, które mają włączony włącznik, sprzyja wypadkom.
  - d) **Przed włączeniem elektronarzędzia usuń klucz nastawczy lub klucz.** Klucz lub klucz pozostawiony na obracającej się części elektronarzędzia może
  - e) **Nie przesadzaj. Przez cały czas zachowuj właściwą postawę i równowagę.** Umożliwia to lepszą kontrolę elektronarzędzia w nieoczekiwanych sytuacjach.
  - f) Ubiierz się odpowiednio. Nie nosić luźnej odzieży ani biżuterii. Trzymaj włosy, ubranie i rękawice z dala od ruchomych części. Luźne ubrania, biżuteria lub długie włosy mogą zostać pochwycone przez ruchome części.
  - g) Jeżeli przewidziane są urządzenia do podłączenia urządzeń odsysających i zbierających pył, należy upewnić się, że są one podłączone i właściwie używane. Korzystanie z tych urządzeń może zmniejszyć zagrożenia związane z pyłem.
  - h) Nie pozwól, aby znajomość nabyta podczas częstego używania narzędzi pozwoliła ci popaść w samozadowolenie i ignorować bezpieczeństwo narzędzi. Nieostrożne działania może spowodować poważne obrażenia w ciągu ułamka sekundy.

#### 4) Używanie i pielęgnacja elektronarzędzi

- a) **Nie używaj narzędzia elektrycznego na siłę. Użyj odpowiedniego elektronarzędzia do swojego zastosowania.** Właściwe elektronarzędzie wykona pracę lepiej i bezpieczniej w tempie, dla którego zostało zaprojektowane.
- b) **Nie używaj elektronarzędzia, jeśli przełącznik nie włącza go i nie wyłącza.** Każde elektronarzędzie, którego nie można kontrolować za pomocą włącznika, jest niebezpieczne i musi zostać naprawione.
- c) Odłącz wtyczkę od źródła zasilania i/lub akumulator od elektronarzędzia przed przystąpieniem do jakichkolwiek regulacji, wymianą akcesoriów lub przechowywaniem elektronarzędzia. Takie zapobiegawcze środki bezpieczeństwa zmniejszają ryzyko przypadkowego uruchomienia elektronarzędzia.
- d) Przechowuj nieużywane elektronarzędzia poza zasięgiem dzieci i nie pozwalaj obsługiwać elektronarzędzia osobom nieobeznym z elektronarzędziem lub niniejszą instrukcją. Elektronarzędzia są niebezpieczne w rękach nieprzeszkolonych użytkowników.

- e) Konserwacja elektronarzędzi i akcesoriów. Sprawdź, czy nie ma niewspółosiowości lub zacięć ruchomych części, pęknięć części i innych warunków, które mogą mieć wpływ na działanie elektronarzędzia. W przypadku uszkodzenia należy oddać elektronarzędzie do naprawy przed użyciem. Wiele wypadków jest spowodowanych przez źle konserwowane elektronarzędzia.
- f) **Utrzymaj narzędzia tnące ostre i czyste.** Prawidłowo konserwowane narzędzia tnące z ostrymi krawędziami tnącymi rzadziej się zacinają i są łatwiejsze do kontrolowania.
- g) Używaj elektronarzędzia, akcesoriów, końcówek narzędziowych itp. zgodnie z niniejszą instrukcją, biorąc pod uwagę warunki pracy i rodzaj pracy do wykonania. Używanie elektronarzędzia do operacji niezgodnych z przeznaczeniem może spowodować niebezpieczną sytuację.
- h) **Utrzymuj uchwyty i powierzchnie chwytające suche, czyste i wolne od oleju i smaru.** Śliskie uchwyty i powierzchnie chwytne nie pozwalają na bezpieczną obsługę i kontrolę narzędzia w nieoczekiwanych sytuacjach.

#### 5) Obsługa



- a) Zleć serwis elektronarzędzia wykwalifikowanemu serwisantowi używającemu wyłącznie identycznych części zamiennych. Zapewni to utrzymanie bezpieczeństwa elektronarzędzia.

#### 6) Instrukcje bezpieczeństwa dotyczące pił szablanych

- a) Trzymaj elektronarzędzie za izolowane powierzchnie chwytne podczas wykonywania czynności, podczas których narzędzie tnące może zetknąć się z ukrytymi przewodami lub własnym przewodem. Kontakt narzędzia tnącego z przewodem pod napięciem może spowodować, że odsłonięte metalowe części elektronarzędzia staną się „pod napięciem” i może spowodować porażenie prądem operatora.
- b) **Za pomocą zacisków lub innego praktycznego sposobu zamocuj i podeprzyj obrabiany przedmiot na stabilnej platformie.** Trzymanie przedmiotu obrabianego ręką lub przy ciele pozostawia go niestabilnym i może prowadzić do utraty kontroli.
- c) Nie używaj narzędzia z osprzętem innym niż zalecany w niniejszej instrukcji obsługi.
- d) Używaj narzędzia wyłącznie z odpowiednim napięciem, podanym na etykiecie narzędzia.
- e) **Nigdy nie uruchamiaj narzędzia pod obciążeniem.** Uruchom narzędzie przed rozpoczęciem obróbki przedmiotu.
- f) Nigdy nie uruchamiaj ani nie obsługuj narzędzia palcami lub innymi przedmiotami przez otwory w ostrzach.
- g) **Zachowaj ostrożność podczas obchodzenia się z ostrzami podczas i po użyciu.** Ostrza i niektóre obszary narzędzia nagrzewają się podczas użytkowania.
- h) Zawsze upewnij się, że przed cięciem nie ma żadnych zagrożeń, takich jak przewody elektryczne, rury lub izolacja w obszarze cięcia.



- i) **Pozwól na okresy odpoczynku, aby złagodzić efekt wibracji narzędzia.** Używaj rękawic roboczych, aby zminimalizować wpływ wibracji na ciało.
- j) Upewnij się, że sprzęt do odsysania pyłu jest podłączony i prawidłowo używany.
- k) Użycie jakichkolwiek akcesoriów lub przystawek innych niż zalecane w niniejszej instrukcji obsługi może wiązać się z ryzykiem obrażeń ciała.
- l) **Nie używaj narzędzia na siłę.** Jest przeznaczony do pracy z umiarkowanym wysiłkiem. W przypadku przeciążenia narzędzia może dojść do przegrzania układu napędowego i silnika.
- m) Zawsze obsługuj narzędzie trzymając je obiema rękami.

SYMBOLE W niniejszej instrukcji i oznaczeniu tego narzędzia zastosowano następujące symbole	
	Klasa 2 Konstrukcja (izolacja podwójna bez potrzeby stosowania uziemienia).
	Przeczytać instrukcję obsługi
	Nosić ochronniki słuchu
	Nosić okulary ochronne
	Nosić maskę ochronną
	Nosić rękawice ochronne
VAC	wołty prąd zmienny
A	Ampery
Hz	Herców
W	wat
N <sub>0</sub>	prędkość bez obciążenia
/min	obroty na minutę
dB	decybele
mm	milimetry

### 3. OPIS FUNKCJONALNY

#### 1) Opis narzędzia AS200X

AS200X to piła szablasta z podwójnym ostrzem przeznaczona do cięcia sztywnych materiałów, takich jak zaprawa murarska, cegły wypalane gliną, płyty gipsowo-kartonowe i płyty pilśniowe. AS200X używa różnych ostrzy dostosowanych do ciętego materiału. Ostrza można wymieniać, jak pokazano na schematach od (i) do (iv), w celu dopasowania do wymaganej głębokości lub długości cięcia.

Narzędzie jest dostarczane z osłoną przeciwpyłową, którą użytkownik może łatwo założyć zgodnie ze schematem instrukcji (v).

Ostrza są napędzane za pomocą napędu pasowego

zaprojektowanego tak, aby umożliwić pewien poślizg w przypadku zablokowania ostrzy. W przypadku nadmiernego poślizgu paska należy ponownie napiąć pasek, jak pokazano na schematach (vii).

Górny i tylny uchwyt zostały zaprojektowane z myślą o komforcie użytkownika w różnych orientacjach cięcia. Aby zapewnić lepszą obsługę w różnych zastosowaniach związanych z cięciem, położenie górnego uchwytu można zmienić, jak pokazano na schemacie (vi).

#### 2) Opis ostrza

AS200X wykorzystuje różne ostrza do cięcia różnych materiałów i różnych profili.

**Brzeszczyty uniwersalne** posiadają ostrza z węglików spiekanych, które są przystosowane do cięcia muru z normalnej cegły i do pracy w ziemi. Brzeszczyty uniwersalne są przewidziane do cięcia na głębokość do 110 mm..



**Brzeszczyty wyrzynania** posiadają ostrza z węglików spiekanych i pozwalają na maksymalną głębokość cięcia równą 120 mm. Brzeszczyty pozwalają na wycięcie rowka o długości 75 mm.



**Brzeszczyty do wycinania otworów** dla puszek elektrycznych posiadają ostrza z węglików spiekanych i pozwalają na cięcie na głębokość 120 mm. Przystosowane są do instalowania małych puszek elektrycznych w tynku/ceglie/ścianie murowanej.



**Ostrza Heritage** Idealne w celu usuwania zaprawy murarskiej na cienkich złączach oraz restauracji dziedzictwa. Głębokość: 35 mm Szerokość: 3 mm



**Ostrza Headjoint** Idealne w cel usuwania zaprawy murarskiej na pionowych złączach. Głębokość: 75 mm Szerokość: 7.2 mm.



**Ostrza XL** Ogólnego Zastosowania Głębokość: 170 mm Szerokość: 7.2 mm



**Brzeszczyty do zaprawy** Służą do usuwania zaprawy między ceglami w pracach renowacyjnych. Maks. Głębokość cięcia 35 mm



**UWAGA:** Ostrza są częścią zużywającą się. Podczas normalnej pracy żywotność ostrza może się różnić w zależności od twardości ciętych materiałów.

### 4. DZIAŁANIE

#### 1) Konfiguracja

**⚠ OSTRZEŻENIE:** Zaleca się, aby narzędzie zawsze było zasilane przez wyłącznik różnicowoprądowy o znamionowym prądzie różnicowym 30 mA lub mniejszym.

AS200X jest dostarczany w walizce z ostrzami i osłoną przeciwpyłową odłączoną od narzędzia. Zamontuj ostrza i osłonę przeciwpyłową przed użyciem narzędzia, postępując zgodnie ze schematami instrukcji. Przed włączeniem narzędzia upewnij się, że ostrza są zablokowane.

**UWAGA:** Zawsze używaj dopasowanych par ostrzy. Nigdy nie mieszaj używanych ostrzy z nowymi ostrzami

**⚠ UWAGA:** Nie używaj narzędzia, jeśli ostrza są luźne. Praca z luźnymi ostrzami poważnie uszkodzi mocowanie ostrza i będzie wymagało naprawy.

## 2) Odsysanie pyłu

AS200X powinien być wyposażony w osłonę przeciwpyłową, jak pokazano na schemacie (v), i używany z odkurzaczem do odsysania pyłu. Dust Boot znacznie zmniejsza narażenie użytkownika i osób postronnych na pył unoszący się w powietrzu. Osłonę przeciwpyłową można zakładać i zdejmować z AS200X bez użycia narzędzi, z zamontowanymi ostrzami. Zobacz diagramy instrukcji, jak dopasować osłonę przeciwpyłową.

Wspornik odkurzacza (element 7) na spodzie AS200X jest przeznaczony do mocowania standardowych odkurzaczy, w tym odkurzacza stożkowego o średnicy 35 mm (1 3/8") i złączki do odkurzacza o średnicy 38 mm (1 1/2"). Stosować odpowiedni system odsysania pyłu lub odkurzacz przeznaczony do pyłu murarskiego.

**UWAGA:** Nieużywanie osłony przeciwpyłowej podczas cięcia materiałów murarskich spowoduje nadmierne zużycie elementów elektrycznych. Uszkodzenia spowodowane pyłem doprowadzą do przedwczesnej awarii silnika, co wpłynie na gwarancję.

**⚠ UWAGA:** Sprawdź, czy używana maszyna próżniowa jest wyposażona w system filtrów odpowiedni do ciętego materiału. Niewłaściwa filtracja może skutkować niewystarczającą kontrolą zapylenia, a także możliwym uszkodzeniem odkurzacza.

## 3) SPECIFICATIONS

ITEM	SPECIFICATION
Głębokość/szerokość cięcia	120 mm (4 3/4")/7.2 mm (9/32"), w zależności od ostrza
Waga, z ostrzami tnącymi	4.3 kg (9.5 lb)
Wymiary bez ostrzy	610 mm (24") L 75 mm (3") W 342 mm (13.5") H
Prędkość bez obciążenia N <sub>g</sub>	5100 rpm
Energia elektryczna	1500 W
Interfejs węża ssącego do odsysania pyłu	Pasuje do węża próżniowego z wewnętrznym stożkiem o średnicy 35 mm lub zewnętrznym stożkiem o średnicy 38 mm.
Parametry elektryczne, nominalne	ALL.FG.200240.40, 230V~, 50 Hz; ALL.FG.200240.60, 230V~, 50 Hz ALL.FG.200110.40, 110V~, 50 Hz
A- Ważony poziom ciśnienia akustycznego L <sub>WA</sub>	92.6 db(A)
Niepewność K <sub>WA</sub>	5 dB(A)

A- Ważony poziom mocy akustycznej L <sub>WA</sub>	100.6 db(A)
Niepewność L <sub>WA</sub>	5 dB(A)
Emisja wibracji GP Blade (k=1.5)	5.2 m/s <sup>2</sup>
Emisja wibracji Plunge Blade (k=1.5)	5.1 m/s <sup>2</sup>
Emisja wibracji Head Joint Blade (k=1.5)	5.5 m/s <sup>2</sup>

## 4) Działanie

**⚠ UWAGA:** Podczas pracy AS200X może powodować wibracje dłoni i ramion, które mogą powodować zmęczenie lub dyskomfort po długich okresach ciągłego użytkowania. Wibracje będą wzrastać wraz z twardością materiału. Noszenie rękawic zmniejsza również wibracje dłoni i ramion.

Nie używaj narzędzia, jeśli odczuwasz dyskomfort i zapewni wystarczającą ilość przerw podczas cięcia. Aby uzyskać więcej informacji, skontaktuj się z producentem.

Przed przystąpieniem do obsługi narzędzia należy zapoznać się z rozdziałem niniejszej instrukcji dotyczącym bezpieczeństwa.

Stosować odpowiednie środki ochrony słuchu, dróg oddechowych, oczu i ciała.

Po zabezpieczeniu ostrzy i WYŁĄCZENIU narzędzia, podłącz narzędzie do gniazdko elektrycznego.

**⚠ PRZESTROGA:**

Nie należy blokować otworów wlotowych układu chłodzenia ani wdychać kurzu lub zanieczyszczeń z tyłu silnika, ponieważ może to spowodować przegrzanie silnika. W przypadku pracy w warunkach dużego zapylenia zaleca się regularne czyszczenie otworów wentylacyjnych strumieniem powietrza. (Patrz rys. 1).

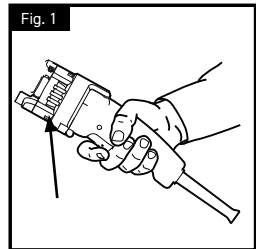

Trzymaj narzędzie zarówno za górny uchwyt, jak i za obudowę silnika.

Aby rozpocząć cięcie, mocno trzymaj narzędzie w dłoniach i włącz zasilanie, a następnie przyłóż środek krawędzi tnącej ostrza do przedmiotu, pamiętając, że kierunek cięcia jest skierowany do tyłu ostrzy.

Podczas cięcia poruszaj narzędziem i ostrzem powolnym ruchem „piłowania”, co poprawia szybkość cięcia, zmniejsza skoncentrowane gromadzenie się ciepła i wyrównuje zużycie ostrzy. (Patrz rys. 2 i 3)

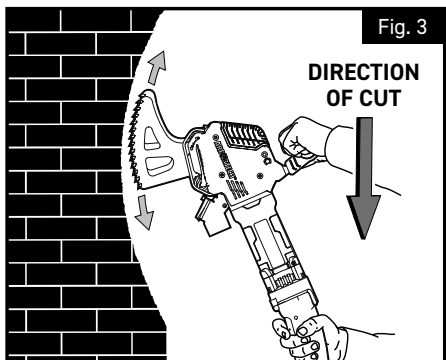
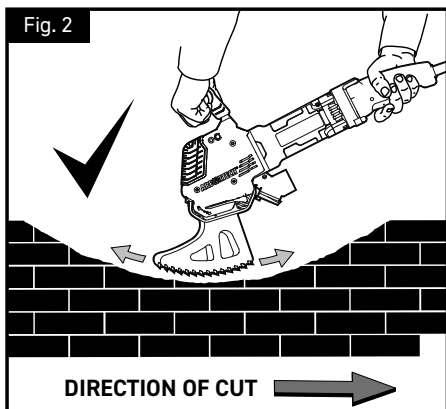

**UWAGA:** Nie pozwól, aby przedni lub tylny koniec ostrzy uderzał młotkiem o twarde powierzchnie (pokazane na rysunkach 4, 5 i 7), ponieważ spowoduje to uszkodzenie ostrzy i narzędzia. W przypadku niezamierzonego uderzenia młotkiem należy natychmiast zatrzymać narzędzie lub wycofać je z cięcia.

Używając dowolnego typu ostrzy, unikaj wbijania końców ostrzy w końce cięcia, wykonując powolny ruch kołyszący i zamaszysty. Aby uzyskać najlepszą wydajność, upewnij się, że zęby są jedyną częścią tarczy stykającą się z przedmiotem obrabianym.

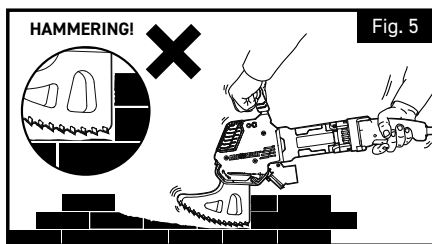
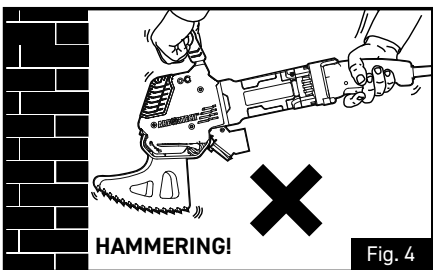

**UWAGA:** Podczas odkładania narzędzia należy zachować ostrożność, aby nie wyszczerbić zębów z węglika wolframu.

Podczas używania ostrzy wglębnych cięcie powinny mieć wystarczający prześwit na każdym końcu (pokazany na rysunku 6), aby zapewnić, że końcówki ostrza nie będą uderzać młotkiem (jak pokazano na rysunku 7).

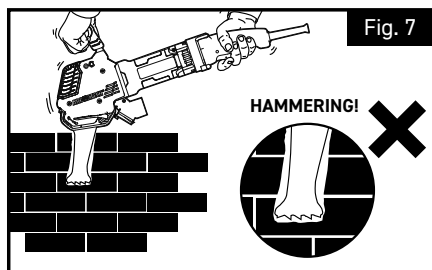
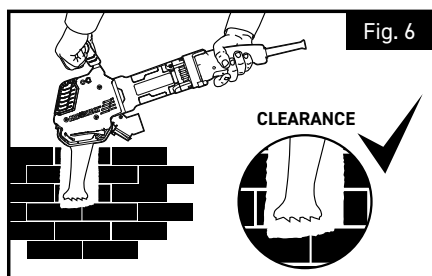

## 5. KONSERWACJA

**⚠ OSTRZEŻENIE:** Aby zmniejszyć ryzyko poważnych obrażeń ciała, wyłącz narzędzie i odłącz je od źródła zasilania przed przystąpieniem do jakichkolwiek regulacji lub zdejmowania/installowania osprzętu lub akcesoriów.

Przed ponownym podłączeniu narzędzia naciśnij i zwolnij włącznik, aby upewnić się, że narzędzie jest wyłączone.

Aby zapewnić **BEZPIECZEŃSTWO** i **NIEZAWODNOŚĆ** produktu, naprawy, konserwacje i regulacje (w tym przeglądy i wymiany szczotek) powinny być wykonywane przez autoryzowany serwis ARBORTECH. Zawsze używaj identycznych części zamiennych.

### 1) Silnik

#### Czyszczenie



**UWAGA:** Regularnie wydmuchuj kurz i piasek z silnika i siłownika przełącznika za pomocą czystego, suchego sprężonego powietrza. Cząsteczki kurzu i piasku często gromadzą się na powierzchniach wewnętrznych i mogą powodować przedwczesną awarię. Brak regularnego czyszczenia AS200X wpłynie na gwarancję narzędzia.



**UWAGA:** Zawsze noś okulary ochronne podczas używania lub czyszczenia tego narzędzia. Nigdy nie używaj rozpuszczalników ani innych żrących chemikaliów do czyszczenia niemetalowych części narzędzia. Używaj wyłącznie sprężonego powietrza i czystej, suchej szmatki.

### Akcesoria

Aby zmniejszyć ryzyko obrażeń, z tym produktem należy używać wyłącznie akcesoriów firmy ARBORTECH. Zalecane akcesoria do użytku z tym narzędziem są dostępne u lokalnego sprzedawcy lub w autoryzowanym centrum serwisowym.

### Remont

Jeśli przewód zasilający tego elektronarzędzia jest uszkodzony, konieczna jest jego wymiana. Wymiana musi być wykonana przez producenta lub autoryzowane centrum serwisowe, aby uniknąć zagrożenia bezpieczeństwa.

Jeśli potrzebujesz pomocy w zlokalizowaniu akcesoriów lub ogólnych pytań dotyczących narzędzi, skontaktuj się z firmą ARBORTECH. [www.arbortechtools.com](http://www.arbortechtools.com)

### Pędzle

AS200X jest wyposażony w automatycznie odcinające się szczotki. Gdy szczotki są zużyte poniżej minimalnej długości, zatrzymują działanie narzędzia, zmniejszając wewnętrzne uszkodzenie silnika. Skontaktuj się z lokalnym sprzedawcą lub autoryzowanym centrum serwisowym w celu wymiany szczotek.

## 2) Napęd pasowy

**UWAGA:** Napięcie paska należy sprawdzić, jeśli podczas użytkowania często występuje poślizg paska. Kontynuowanie pracy narzędzia z luźnym paskiem może spowodować pogorszenie działania lub uszkodzenie kół pasowych. Wymiana jest wymagana, jeśli pasek nie może być wystarczająco naprężony, aby zapobiec poślizgowi.

Jeśli wymagane jest naprężenie, włóż klucz imbusowy 5 mm przez szczelinę w prawej plastikowej obudowie i połuzuj śrubę imbusową (tylko jeden obrót), a następnie pociągnij ją w górę, aby zwiększyć napięcie, a następnie dokręć w nowej pozycji (patrz instrukcja diagramy). Jeśli pasek często się ślizga, konieczna jest jego wymiana.

W celu wymiany paska skontaktuj się z autoryzowanym serwisem ARBORTECH.

## 3) Ostrza i zęby

Podczas użytkowania ostrza stają się tępe, a wydajność cięcia spada. Czasami, jeśli tniesz bardzo twarde materiały lub zęby uderzają w twardą powierzchnię pod dziwnym kątem, zęby mogą się wyszczerbić lub złamać. Ostrza można nadal używać, ale wydajność cięcia zostanie zmniejszona.

Jeśli wystąpi „niebieskawe” obrzeże ostrzy, ostrza są zbyt gorące. Dzieje się tak, gdy ostrza się zużywają, przykładana jest zbyt duża siła lub materiał jest zbyt twardy.

**UWAGA:** Używanie ostrzy ostrzy poprawi wydajność i żywotność narzędzia.

## 6. GWARANCJA I SERWIS

W sprawie naprawy gwarancyjnej, przeglądu, serwisu i części zamiennych należy skontaktować się z miejscem zakupu lub

Skontaktuj się z nami bezpośrednio pod adresem: ARBORTECH PTY LTD

67WESTCHESTERROAD, MALAGA, PERTH  
WESTERN AUSTRALIA • 6090

T: +61 (0) 8 3249 1944

Fax: 08 9249 2936

[www.arbortechtools.com](http://www.arbortechtools.com)

E: [arbortech@arbortech.com.au](mailto:arbortech@arbortech.com.au)

### EC - Deklaracja zgodności

Arbortech oświadcza, że produkt opisany w niniejszej instrukcji w części „Specyfikacje techniczne” został wyprodukowany zgodnie ze znormalizowanymi dokumentami IEC62841 oraz zgodnie z dyrektywami maszynowymi: 2006/42/EC; 2014/30/EU; 2011/65/EU.

Dokumentacja techniczna pod adresem: Arbortech PTY LTD | 67 Westchester Road, Malaga, WA 6090

Sven Blinks  
Chief Executive Officer  
Arbortech Pty Ltd

### Sprzedaż

Maszynę, akcesoria i opakowanie należy poddać sortowaniu w celu recyklingu przyjaznego dla środowiska. Tylko dla krajów UE: Nie wyrzucać elektronarzędzi do odpadów domowych! Zgodnie z dyrektywą europejską 2012/19/UE w sprawie zużytego sprzętu elektrycznego i elektronicznego oraz jej implementacją do prawa krajowego, nienadające się już do użytku elektronarzędzia należy zbierać oddzielnie i usuwać w sposób przyjazny dla środowiska.



# 1. UVOD

Žaga za opeko in malto Arbortech AS200X je zasnovana in izdelana v Avstraliji z uporabo samo najkakovostnejših komponent in proizvodnih procesov.

Edinstveno patentirano orbitalno rezalno delovanje dveh izmeničnih rezil omogoča rezanje opeke, malte in zidakov hitreje kot tradicionalne sabljaste žage.

To rezanje proizvaja tudi minimalne količine prahu v zraku, kar omogoča varno in nadzorovano delovanje, z možnostjo rezanja do globine 120 mm (4 3/4"), rezanja pravokotnih vogalov in rezanja s spremenljivo širino. AS200X je idealen za različne naloge, vključno z:

- odstranjevanje malte za šivanje opečnih zidov.
- odstranjevanje enojnih zidakov iz zidov.
- rezanje opeke brez poškodb sosednjih območij ali "izpihovanja" šivov, zagozdenja ali zobanja opečnih zidov, ki "lovijo" zarezne za napeljave in podobne predmete v stene.
- izrezovanje lukenj v stene ali druge površine.
- zaključni vogalni rezi v stenah.

Orodje je mogoče opremiti z različnimi rezili, ki najbolje ustrezajo različnim aplikacijam.

Definicije: Varnostne smernice

Spodnje definicije opisujejo stopnjo resnosti za vsako signalno besedo. Preberite priročnik in bodite pozorni na te simbole.

 **NEVARNOST:** Označuje neposredno nevarno situacijo, ki bo, če se ji ne izognete, povzročila smrt ali resne poškodbe.

 **OPOZORILO:** Označuje potencialno nevarno situacijo, ki lahko povzroči smrt ali resne poškodbe, če se ji ne izognete.

 **POZOR:** Označuje potencialno nevarno situacijo, ki lahko, če se ji ne izognete, povzroči manjšo ali srednje težko poškodbo.

**POZOR:** Uporaba brez simbola varnostnega opozorila označuje potencialno nevarno situacijo, ki lahko, če se ji ne izognete, povzroči materialno škodo.

 Označuje nevarnost električnega udara.

## 2. SPLOŠNA VARNOSTNA OPOZORILA ZA ELEKTRIČNA ORODJA

 **OPOZORILO** Preberite vsa varnostna opozorila, navodila, ilustracije in specifikacije, ki so priložene temu električnemu orodju. Neupoštevanje vseh spodaj navedenih navodil lahko povzroči električni udar, požar in/ali resne poškodbe.

Shranite vsa opozorila in navodila za prihodnjo uporabo.

Izraz "električno orodje" v opozorilih se nanaša na vaše električno orodje, ki je priključeno na električno omrežje (s kablom).

### 1) Varnost delovnega območja

- a) **Delovno območje naj bo čisto in dobro osvetljeno.** Nered in temna področja vabijo k

nesrečam.

- b) Električnega orodja ne uporabljajte v eksplozivnem okolju, na primer v prisotnosti vnetljivih tekočin, plinov ali prahu. Električna orodja ustvarjajo iskre, ki lahko vnamejo prah ali hlape.
- c) Med uporabo električnega orodja naj se otroci in navzoče osebe ne približujejo. Motnje lahko povzročijo izgubo nadzora.

### 2) Električna varnost

- a) Vtič električnega orodja se mora ujemati z vtičnico. Nikoli na noben način ne spreminjajte vtiča. Ne uporabljajte adapterjev z ozemljenim električnim orodjem. Nespremenjeni vtiči in ustrezne vtičnice bodo zmanjšali tveganje električnega udara.
- b) Izogibajte se telesnemu stiku z ozemljenimi površinami, kot so cevi, radiatorji, štedilniki in hladilniki. Če je vaše telo ozemljeno ali ozemljeno, obstaja povečana nevarnost električnega udara.
- c) **Električnega orodja ne izpostavljajte dežju ali mokrim pogojem.** Vdor vode v električno orodje poveča nevarnost električnega udara.
- d) Ne zlorablajte kabla. Nikoli ne uporabljajte kabla za prenašanje, vlečenje ali izklapljanje električnega orodja.

**Kabel hranite stran od vročine, olja, ostrih robov ali gibljivih delov.** Poškodovani ali zapleteni kablji povečajo tveganje električnega udara.

- e) Ko uporabljate električno orodje na prostem, uporabite podaljšek, ki je primeren za uporabo na prostem. Uporaba kabla, primerne za uporabo na prostem, zmanjša nevarnost električnega udara.
- f) Če je uporaba električnega orodja na vlažnem mestu neizogibna, uporabite napajanje, zaščiteno z napravo za diferenčni tok (RCD). Uporaba RCD zmanjša nevarnost električnega udara.

### 3) Osebna varnost

- a) Bodite pozorni, pazite, kaj počnete, in pri delu z električnim orodjem uporabljajte zdrav razum. Električnega orodja ne uporabljajte, če ste utrujeni ali pod vplivom mamil, alkohola ali zdravil. Trenutek nepazljivosti med uporabo električnega orodja lahko povzroči resne telesne poškodbe.
- b) **Uporabljajte osebno zaščitno opremo. Vedno nosite zaščito za oči.** Zaščitna oprema, kot je protiprašna maska, nedrseči zaščitni čevlji, zaščitna čelada ali zaščitna za sluh, ki se uporablja v ustreznih pogojih, bo zmanjšala telesne poškodbe.
- c) Preprečite nenameren zagon. Prepričajte se, da je stikalo v položaju za izklop, preden ga priključite na vir napajanja in/ali baterijo, dvignete ali nosite orodje. Prenajanje električnega orodja s prstom na stikalu ali prižiganje električnega orodja, ki ima vklopljeno stikalo, povzroči nesrečo.
- d) **Pred vklopom električnega orodja odstranite vse nastavitvene ključe ali ključe.** Ključ ali ključ, ki je pritrjen na vrteči se del električnega orodja, lahko povzroči telesne poškodbe.
- e) **Ne pretiravajte. Ves čas ohranjajte pravilno nogo in ravnotežje.** To omogoča boljši nadzor nad električnim orodjem v nepričakovanih situacijah.

- f) Primerno se oblecite. Ne nosite ohlapnih oblačil ali nakita. Lase, oblačila in rokavice ne približujte gibljivim delom. Ohlapna oblačila, nakit ali dolgi lasje se lahko ujamejo v gibljive dele.
- g) Če so na voljo naprave za priključitev naprav za odsesavanje in zbiranje prahu, se prepričajte, da so priključene in pravilno uporabljene. Uporaba teh naprav lahko zmanjša nevarnosti, povezane s prahom.
- h) Ne dovolite, da bi zaradi pogoste uporabe orodij postali samozadovoljni in zanemarili varnost orodja. Nepazljivo dejanje lahko povzroči hude poškodbe v delčku sekunde.

#### 4) Uporaba in nega električnega orodja

- a) **Električnega orodja ne silite. Uporabite pravilno električno orodje za svojo aplikacijo.** Pravilno električno orodje bo delo opravilo bolje in varneje pri hitrosti, za katero je bilo zasnovano.
- b) **Ne uporabljajte električnega orodja, če ga stikalo ne vklopi in izklopi.** Vsako električno orodje, ki ga ni mogoče upravljati s stikalom, je nevarno in ga je treba popraviti.
- c) Izključite vtič iz vira napajanja in/ali baterijo iz električnega orodja, preden izvajate kakršne koli nastavitve, menjavo dodatkov ali shranjevanje električnega orodja. Takšni preventivni varnostni ukrepi zmanjšajo tveganje nenamernega zagona električnega orodja.
- d) Neuporabno električno orodje hranite izven dosega otrok in ne dovolite, da bi ga uporabljale osebe, ki niso seznanjene z električnim orodjem ali temi navodili. Električna orodja so v rokah neusposobljenih uporabnikov nevarna.
- e) Vzdržujte električna orodja in pribor. Preverite, ali so gibljivi deli napačno poravnani ali zatakneni, ali so deli zlomljivi in kakršna koli druga stanja, ki bi lahko vplivala na delovanje električnega orodja. Če je električno orodje poškodovano, ga pred uporabo dajte v popravilo. Številne nesreče povzročijo slabo vzdrževana električna orodja.
- f) **Rezalna orodja naj bodo ostra in čista.** Pravilno vzdrževana rezalna orodja z ostrimi rezalnimi robovi se manj zatikajo in jih je lažje nadzorovati.
- g) Električno orodje, pribor in nastavke itd. uporabljajte v skladu s temi navodili, pri čemer upoštevajte delovne pogoje in delo, ki ga boste opravili. Uporaba električnega orodja za dela, ki niso predvidena, lahko povzroči nevarno situacijo.
- h) **Ročaji in prijemalne površine naj bodo suhi, čisti ter brez olja in masti.** Drseči ročaji in prijemalne površine ne omogočajo varnega rokovanja in nadzora orodja v nepričakovanih situacijah.
- b) **Uporabite spono ali drug praktičen način za pritrditev in podporo obdelovanca na stabilno platformo.** Če obdelovanec držite z roko ali ob telesu, postane nestabilen in lahko povzroči izgubo nadzora.
- c) Orodja ne uporabljajte z nobenim nastavkom, razen tistih, ki so priporočeni v tem priročniku z navodili.
- d) Orodje uporabljajte samo s pravilno napetostjo, kot je navedeno na nalepki orodja.
- e) **Nikoli ne zaženite orodja pod obremenitvijo.** Zaženite orodje, preden vtaknete obdelovanec.
- f) Nikoli ne zaženite ali upravljajte orodja s prsti ali drugimi predmeti skozi luknje v rezilih.
- g) **Bodite previdni pri rokovanju z rezili med in po uporabi.** Rezila in nekatera področja orodja se med uporabo segrejejo.
- h) Pred rezanjem se vedno prepričajte, da na območju, ki ga želite rezati, ni nobenih nevarnosti, kot so električne napeljave, cevi ali izolacija.
- i) **Pustite čas počitka, da zmanjšate učinek vibracij orodja.** Uporabljajte delovne rokavice, da zmanjšate učinek vibracij na telo.
- j) Zagotovite, da je oprema za odsesavanje prahu priključena in pravilno uporabljena.
- k) Uporaba katerega koli dodatka ali priključka, ki ni priporočen v tem priročniku z navodili, lahko predstavlja tveganje za telesne poškodbe.
- l) **Orodja ne silite.** Zasnovan je za delovanje z zmernim naporom. Če je orodje preobremenjeno, lahko pride do pregrevanja pogonskega sistema in motorja.
- m) Orodje vedno uporabljajte tako, da ga držite z obema rokama.

SIMBOLI V tem priročniku in oznakah tega orodja so uporabljani naslednji simboli

	Konstrukcija razreda 2 (dvojna izolacija, ki se uporablja, brez zagotovitve ozemljitve.)
	Preberite navodila za uporabo
	Nosite glušnike
	Uporabljajte zaščito za oči
	Uporabljajte zaščito za dihala
	Nosite zaščitne rokavice
VAC	volti, izmenični tok
A	amperji
Hz	hertz

#### 5) Storitev

- a) Vaše električno orodje naj popravi usposobljen serviser z uporabo samo enakih nadomestnih delov. Tako boste zagotovili varnost električnega orodja.

#### 6) Varnostna navodila za sabljaste žage

- a) Električno orodje držite za izolirane prijemalne

W	watt
N <sub>0</sub>	hitrost brez obremenitve
/min	obrati
dB	decibeli
mm	milimetri

### 3. OPIS DELOVANJA

#### 1) Opis orodja AS200X

AS200X je sabljasta žaga z dvojnimi rezilom, zasnovana za rezanje trdih materialov, kot so malta, žgana opeka, mavčne plošče in vlaknene plošče. AS200X uporablja različne rezila, ki ustrezajo materialu, ki ga režete. Rezila je mogoče zamenjati, kot je prikazano na diagramih od (i) do (iv), da ustrezajo zahtevani globini ali dolžini reza.

Orodju je priložen zaščitni škorenj, ki ga lahko uporabnik enostavno pritrdi po diagramu z navodili (v).

Rezila se poganjajo preko jermenskega pogona, ki omogoča nekaj zdrsa v primeru zagozdenja rezil. **Če pride do čezmernega zdrsa jermena, ponovno napnite jermen, kot je prikazano na diagramih (vii).**

Zgornji in zadnji ročaj sta zasnovana za udobje pri uporabi v različnih orientacijah rezanja. Za boljše rokovanje pri različnih aplikacijah rezanja lahko zgornji ročaj prestavite, kot je prikazano na diagramu (vi).

#### 2) Opis rezila

AS200X uporablja različne rezila za rezanje različnih materialov in različnih profilov.

**Rezila za splošno uporabo** uporabljajo Tungsten Karbidni zobje so primerni za splošno zidanje. Rezila za splošno uporabo so zasnovana za rezanje na globino 110 mm.

**Potopna rezila** uporabljajo Tungsten karbid Zobje imajo največjo globino reza 120 mm. Potopna rezila za malto lahko režejo reže dolžine 75 mm.

**Rezila stikalne omarice** uporabljajo zobe iz Tungsten karbida in imajo največjo globino reza 120 mm. Primerna je za montažo majhnih električnih stikalnih omaric v mavčne, opečne zidane stene.

**Rezilo za dediščino** Idealno za odstranjevanje malte na tankih spojih in obnovno dediščine. Globina 35 mm, širina 3 mm.

**Rezilo z glavo** Idealno za odstranjevanje malte na vertikalnih spojih. Globina 35 mm, širina 7,2 mm

**XL Rezila** za splošno uporabo  
Globina rezanja do 170 mm brez pretiranega rezanja.



**Tuckpointing rezilo** Uporablja se za odstranjevanje malte med opeko pri restavratorskih delih. Maks. globina rezanja 35 mm



**OPOMBA:** Rezila so obrabljiv del. Pri normalnem delovanju se lahko življenjska doba rezila razlikuje glede na trdoto rezanega materiala.

### 4. DELOVANJE

#### 1) Nastavitev

**⚠ OPOZORILO:** Priporočljivo je, da se orodje vedno napaja prek naprave za diferenčni tok z nazivnim diferenčnim tokom 30 mA ali manj.

AS200X je dobavljen v kovčku z rezili in prtljajnikom za prah, ki je ločen od orodja. Pred uporabo orodja namestite rezila in ščitnik za prah po smehah z navodili. Preden vklopite orodje, se prepričajte, da so rezila zaklenjena.

**OPOMBA:** Vedno uporabljajte ujemačo se pare rezil. Nikoli ne mešajte rabljenih rezil z novimi rezili

**⚠ POZOR:** Ne uporabljajte orodja, če so rezila ohlapna. Delovanje z ohlapnimi rezili bo močno poškodovalo nosilec rezila, ki bo zahtevalo popravilo.

#### 2) Odsesavanje prahu

AS200X je treba opremiti s prtljajnikom za prah, kot je prikazano na diagramu (v), in ga uporabljati s sesalnikom za prah. Protiprašni škorenj občutno zmanjša izpostavljenost uporabnika in navzočih prahu v zraku. Protiprašni škorenj je mogoče namestiti in odstraniti z AS200X brez orodja in z nameščenimi rezili. Oglejte si diagrame z navodili, kako namestiti protiprašni škorenj.

Vakuumski nosilec (postavka 7) na spodnji strani AS200X je zasnovan za uporabo standardnih sesalnikov za odsesavanje prahu, vključno s zoženim vakuumom s premerom 35 mm (1 3/8") in vakuumskim nastavkom s premerom 38 mm (1 1/2"). Uporabite ustrezen sistem za odsesavanje prahu ali sesalnik, namenjen zidarskemu prahu.

**OPOMBA:** Če pri rezanju zidarskih materialov ne boste uporabljali škornja za prah, boste povzročili prekomerno obrabo električnih komponent. Poškodbe zaradi prahu bodo povzročile prezgodnjo okvaro motorja, kar bo vplivalo na garancijo.

**⚠ POZOR:** Preverite, ali ima vakuumski stroj, ki ga uporabljate, filtrni sistem, primeren za material, ki ga režete. Nepravilno filtriranje lahko povzroči neustrezen nadzor nad prahom in tudi morebitno poškodbo sesalnika.

#### 3) SPECIFIKACIJE

POSTAVKA	SPECIFIKACIJE
Globina/širina reza	120mm (4 3/4")/7.2mm (9/32") je odvisna od rezila
Teža z rezili	4.3 kg (9.5 lb)
Dimenzije brez rezila	610 mm (24") L 75 mm (3") W 342 mm (13.5") H
Hitrost brez	5100 rpm

obremenitve $N_D$	
Napajanje	1500 W
Vmesnik za vakuumsko cev za odsesavanje prahu	Ustreza vakuumski cevi z notranjim stožčastim priključkom s premerom 35 mm ali zunanjim stožčastim priključkom s premerom 38 mm.
Nazivna električna moč	ALL.FG.200240.40, 230V~, 50 Hz;
	ALL.FG.200240.60, 230V~, 50 Hz
	ALL.FG.200110.40, 110V~, 50 Hz
A- Utežena raven zvočnega tlaka $L_{pA}$	92.6 db(A)
Negotovost $K_{pA}$	5 dB(A)
A- Utežena raven zvočne moči $L_{WA}$	100.6 db(A)
Negotovost $L_{WA}$	5 dB(A)
Emisije vibracij GP rezilo ( $k = 1.5$ )	5.2 $m/s^2$
Emisije vibracij potopno rezilo ( $k = 1.5$ )	5.1 $m/s^2$
Emisije vibracij Rezilo z glavo ( $k = 1.5$ )	5.5 $m/s^2$

#### 4) Delovanje

**⚠ POZOR:** Med delovanjem lahko AS200X povzroči tresenje dlani in roke, kar lahko povzroči utrujenost ali nelagodje po dolgih obdobjih neprekinjene uporabe. Vibracije se povečajo s trdoto materiala. Nošenje rokavic bo tudi zmanjšalo vibracije dlani in rok.

Orodja ne uporabljajte, če čutite nelagodje, in zagotovite, da si med rezanjem vzamete dovolj časa za počitek. Za nadaljnje informacije se obrnite na proizvajalca.

Preden poskušate uporabljati orodje, se prepričajte, da ste prebrali varnostni del tega priročnika.

Uporabite ustrezno zaščito za sluh, dihala, oči in telo.

Ko so rezila pritrjena in je stikalo orodja IZKLOPLJENO, vtaknite orodje v električno vtičnico.

**⚠ POZOR:** Ne blokirajte vstopnih odprtín za hlajenje in ne zaužijte prahu ali smeti na zadnji strani motorja, saj lahko to povzroči pregrevanje motorja. Če delate v prašnih razmerah, je priporočljivo, da zračnike redno čistite s pihanjem zraka. (Glejte sliko 1).

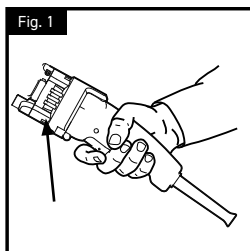

Orodje držite tako za zgornji ročaj kot za ohišje motorja.

Če želite začeti rezati, trdno držite orodje v rokah in vklopite napajanje, nato pa sredino rezalnega roba rezila nanesite na delo, pri čemer upoštevajte, da je smer reza proti zadnji strani rezil.

Med rezanjem premikajte orodje in rezilo v počasnem "žaganju", kar izboljša hitrost reza, zmanjša koncentrirano kopičenje toplote in izenači obrabo rezil. (Glejte slike 2 in 3)

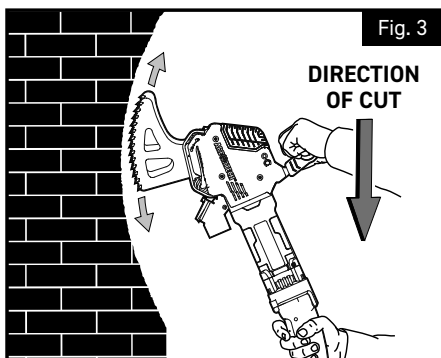
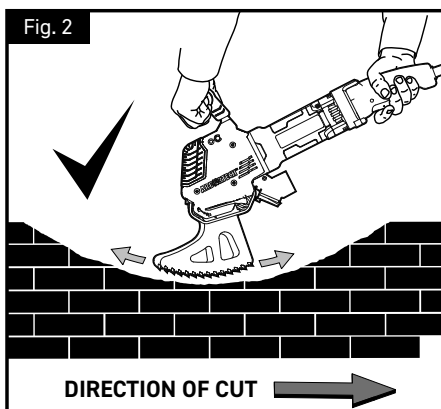

**POZOR:** Ne dovolite, da bi sprednji ali zadnji del rezil udarjal po trdih površinah (prikazano na slikah 4, 5 in 7), ker lahko poškodujete rezila in orodje. Če pride do nenamernega udara, zaustavite orodje ali ga takoj umaknite iz reza.

Ko uporabljate katero koli vrsto rezila, se izogibajte zabijanju koncev rezil v konce reza s počasnim zibanjem in pometanjem. Za najboljšo učinkovitost poskusite zagotoviti, da so zobje edini del rezila v stiku z obdelovancem.

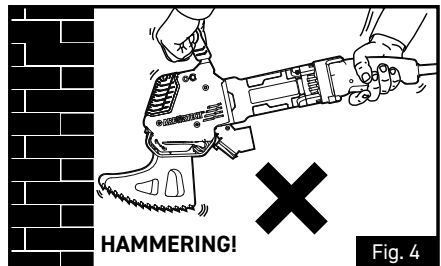



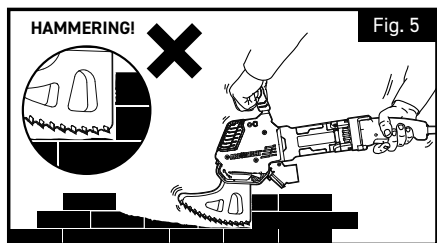

**POZOR:** Pri postavljanju orodja bodite previdni, da preprečite okrušenje zob iz volframovega karbida. Pri uporabi potopnih rezil mora imeti rez dovolj prostora na obeh koncih (prikazano na sliki 6), da zagotovite, da ne pride do udarcev po koncih rezila (kot je prikazano na sliki 7).

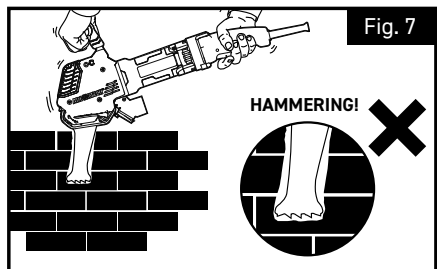
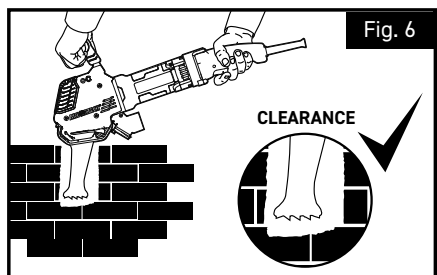

## 5. VZDRŽEVANJE

**⚠ OPOZORILO:** Da zmanjšate tveganje resnih telesnih poškodb, izklopite orodje in ga odklopite iz vira napajanja, preden izvajate kakršne koli prilagoditve ali odstranitve/nameščanje nastavkov ali dodatkov.

Pred ponovnim priklopom orodja pritisnite in spustite sprožilno stikalo, da zagotovite, da je orodje izklopljeno.

Da bi zagotovili VARNOST in ZANESLJIVOST izdelka, mora popravila, vzdrževanje in prilagajanje (vključno s pregledom in zamenjavo krtač) izvajati pooblaščen servisni center ARBORTECH. Vedno uporabljajte enake nadomestne dele.

### 1) Motor

#### Čiščenje

**⚠ POZOR:** Redno izpihujte prah in pesek iz motorja in preklopnega pogona s čistim, suhim stisnjenim zrakom. Delci prahu in peska se pogosto nabirajo na notranjih površinah in lahko povzročijo

prezgodnjo okvaro. Če AS200X ne boste redno čistili, bo to vplivalo na garancijo orodja.

**⚠ POZOR:** Pri uporabi ali čiščenju tega orodja vedno nosite zaščitna očala. Nikoli ne uporabljajte topil ali drugih močnih kemikalij za čiščenje nekovinskih delov orodja. Uporabljajte samo stisnjen zrak in čisto, suho krpo.

#### Dodatki

Za zmanjšanje tveganja poškodb smete s tem izdelkom uporabljati samo dodatke ARBORTECH. Priporočni pribor za uporabo z vašim orodjem je na voljo pri vašem lokalnem prodajalcu ali pooblaščenem servisnem centru.

#### Popravila

Če je napajalni kabel tega električnega orodja poškodovan, ga je treba zamenjati. Zamenjavo mora izvesti proizvajalec ali pooblaščen servisni center, da se izognete varnostnemu tveganju.

Če potrebujete kakršno koli pomoč pri iskanju dodatne opreme ali splošnega orodja, se obrnite na ARBORTECH. [www.arbortechtools.com](http://www.arbortechtools.com)

#### Krtače

AS200X je opremljen s krtačami s samodejnim odrezom. Ko so krtače obrabljene pod minimalno dolžino, ustavijo delovanje orodja in zmanjšajo notranje poškodbe motorja. Za zamenjavo ščetke se obrnite na lokalnega prodajalca ali pooblaščen servisni center.

## 2) Jermenski pogon

**POZOR:** Napetost jermena je treba preveriti, če med uporabo pogosto prihaja do zdrsa jermena. Nadaljnja uporaba orodja z ohlapnim jermenom lahko povzroči slabo delovanje ali poškodbe jermenic. Zamenjava je potrebna, če jermena ni mogoče dovolj napeti, da prepreči zdrsa.

Če je potrebno napenjanje, vstavite 5 mm imbus ključ skozi rezo na desnem plastičnem ohišju in zrahljajte vtični vijak (samo en obrat), nato ga povlecite navzgor, da povečate napetost, in nato zategnite na novem mestu (glejte navodila diagrami). Če se pogosto drsenje jermena nadaljuje, je treba jermen zamenjati.

Za zamenjavo jermena se obrnite na pooblaščen servis ARBORTECH.

## 3) Rezila in zobje

Z uporabo bodo rezila postala topa in učinkovitost rezanja se bo zmanjšala. Občasno, če režemo zelo trde materiale ali če zobje trčijo ob trdo površino pod nenavadnim kotom, se lahko zobje odkrušijo ali zlomijo. Rezila lahko še vedno uporabljate, vendar se bo učinkovitost rezanja zmanjšala.

Če pride do "modrenja" periferije rezila, so rezila prevroča. To se zgodi, ko so rezila obrabljena, je uporabljena prevelika sila ali je material pretrd.

**OPOMBA:** uporaba ostrih rezil bo izboljšala učinkovitost in dolgo življenjsko dobo orodja.

## 6. GARANCIJA IN SERVIS

Za garancijsko popravilo, pregled, servis in rezervne dele se obrnite na mesto nakupa oz

Pišite nam neposredno na: ARBORTECH PTY LTD

67WESTCHESTERROAD, MALAGA, PERTH  
WESTERN AUSTRALIA • 6090

T: +61 (0) 8 3249 1944

Fax: 08 9249 2936

www.arbortechtools.com

E: arbortech@arbortech.com.au

## ***EC - Izjava o skladnosti***

Arbortech izjavlja, da je izdelek, opisan v tem priročniku pod "Tehničnimi specifikacijami", izdelan v skladu s standardiziranimi dokumenti IEC62841 in v skladu z direktivami o strojih: 2006/42/EC; 2014/30/EU; 2011/65/EU.

Tehnična datoteka na: Arbortech PTY LTD | 67  
Westchester Road, Malaga, WA 6090



---

Sven Blicks  
Chief Executive Officer  
Arbortech Pty Ltd

## ***Odstranjevanje***

Stroj, dodatke in embalažo je treba razvrstiti za okolju prijazno recikliranje. Samo za države ES: Električnega orodja ne odlagajte med gospodinjske odpadke! V skladu z evropsko direktivo 2012/19/EU o odpadni električni in elektronski opremi in njenim prenosom v nacionalno zakonodajo je treba električna orodja, ki niso več uporabna, zbrati ločeno in jih odstraniti na okolju prijazen način.







### **ARBORTECH PTY LTD**

67 Westchester Rd, Malaga,  
Perth, WA, AUSTRALIA 6090  
Ph: +61 8 9249 1944  
Fax: +61 8 9249 2936

### **ARBORTECH EUROPE GMBH**

Esloher Str. 188,  
57413 Finnentrop, Germany  
(Germany) +49 2724 2880474

### **USA**

30 Corporate Park Dr, Suite 210  
Pembroke, MA 02359  
(USA) Toll Free: (866) 517 7869

### **CANADA**

120 Saunders Rd, Unit 4  
Barrie, Ontario L4N 9A8

### **Email**

[arbortech@arbortech.com.au](mailto:arbortech@arbortech.com.au)

### **Facebook**

[www.facebook.com/ArbortechTools](http://www.facebook.com/ArbortechTools)

[www.arbortechtools.com](http://www.arbortechtools.com)